



A PROFIKNÁL MÉR ÉVTIZEDEK ÓTA AZ ELSŐ VÁLASZTÁSNAK SZÁMÍT: A METABO SÖVÉNYVÁGÓ OLLÓ.

A Metabo sövényvágó ollók mindig is mércének számítottak. Az új sövényvágó ollóink is egyedülálló előnyökkel szolgálnak az Ön számára: Még könnyebbek és kisebbek, így a hatalmas vágóteljesítményüket még kompaktabb formában tudják kibontakoztatni. Ehhez jön még a szabadalmaztatott Metabo fogantyú rendszer az 50% -kal nagyobb hatósugár érdekében, a robusztus motorok, az acélból lézervágott kések és egy kiemelkedő ergonómia. Egyre több ok, amért a Metabo sövényvágó ollók azok maradnak, amik már mindig is voltak: a professzionális felhasználók első választásának. **Metabo. Work. Don't play.**

A METABO TECHNIKA VÁG A LEGJOBBAN.

A Metabo technika a sövényvágásban is vezető szerepet tölt be. Nagyszámú újítás gondoskodik arról, hogy az Ön munkája gyorsabbá váljon, a készülékeink élettartama

pedig hosszabb legyen. A következő oldalakon bemutatjuk egy kis részét annak, amitől a Metabo kerti gépek egyedülállóakká válnak.

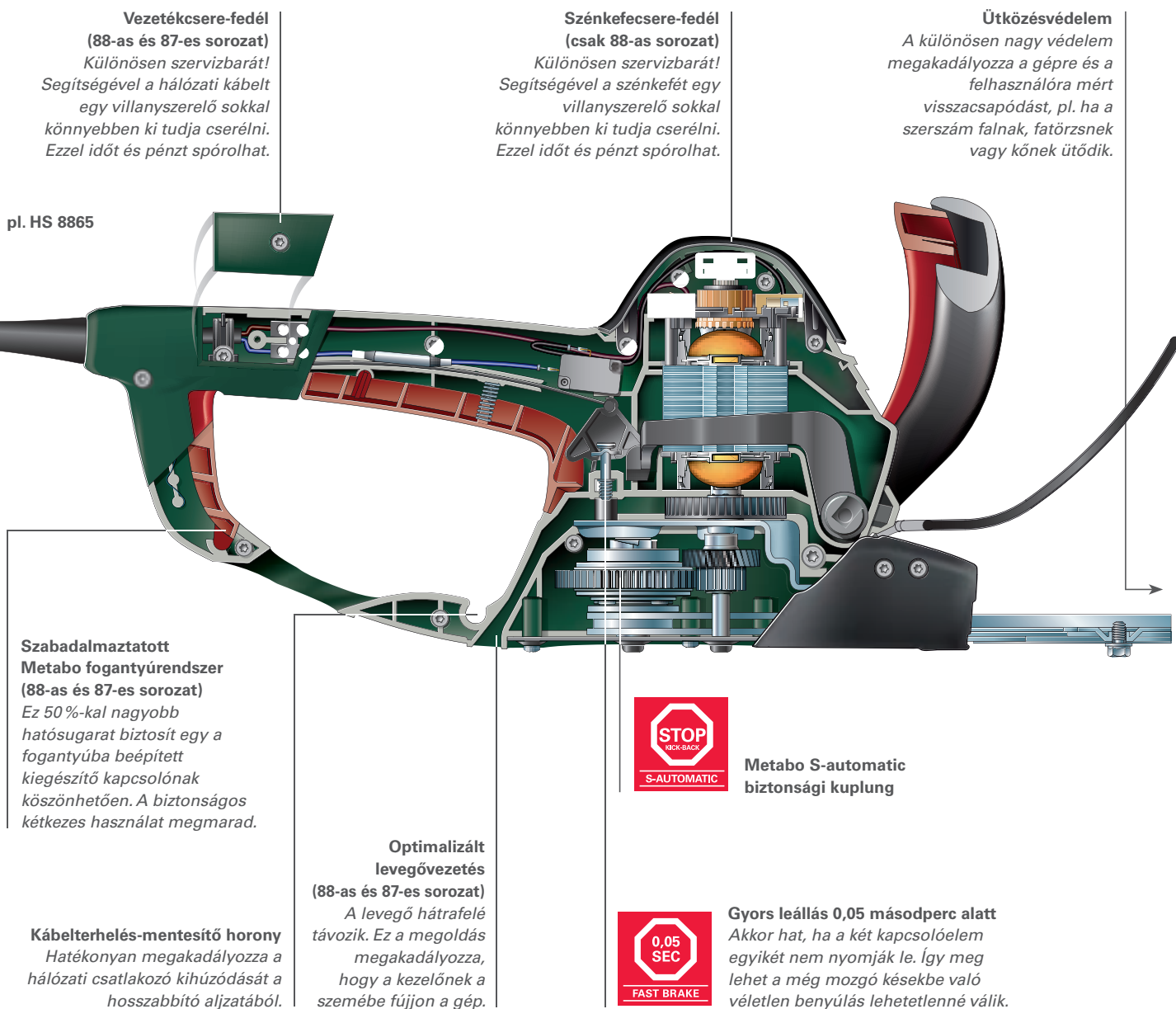

PowerTrimmer Li / Li Pro
A világ legerősebb egykezes sövényvágója.



PowerCutter Li / Li Pro
Az egyedülálló késrendszerének köszönhetően a kert mindenésének számít.



AHS 36 V
Könnyű súlyú a profi sövényvágó ollók között a 36 V-os osztályban.



	Sövénnyvágó - HS 45	Sövénnyvágó - HS 55	Sövénnyvágó - HS 65
Vágásvastagság	18 mm	18 mm	18 mm
Vágáshossz	450 mm	550 mm	650 mm
Késtávolság	28 mm	28 mm	28 mm
Vágásszám üresjárásban	3.100 /min	3.100 /min	3.100 /min
Névleges teljesítményfelvétel	450 W	450 W	450 W
Súly hálózati kábel nélkül	3,4 kg	3,6 kg	3,8 kg

KÖZÖS TULAJDONSÁGOK

- Kétkezes biztonsági kezelés és szabadalmaztatott gyors lefékezés (kés-gyorsstopp 0,05 másodpercen belül)
- Biztonsági alsó kés
- Tiszta vágás a kétoldalt optimálisan 30°-ban köszörült késfogaknak köszönhetően
- A gyémántkösörült késfogaknak köszönhetően különösen éles
- Nagy kézvédő
- Metabo S-automatic biztonsági kuplung
- Nyugodt működés és jó ergonómia
- Terhelés mentesítővel ellátott kábel
- Ütközésvédelem ágbevezetéssel

A CSOMAGOLÁS TARTALMA	HS 45	HS 55	HS 65
Rendelési sz.	6.20016	6.20017	6.20018
Ütközésvédelem	•	•	•
Tárolótartály	•	•	•



	Sövényvágó - HS 8745	Sövényvágó - HS 8755	Sövényvágó - HS 8765
Vágásvastagság	20 mm	20 mm	20 mm
Vágáshossz	450 mm	550 mm	650 mm
Késtávolság	34 mm	34 mm	34 mm
Vágásszám üresjáratban	3.100 /min	3.100 /min	3.100 /min
Névlegesteljesítményfelvétel	560 W	560 W	560 W
Súlyháló zati kábelnél kül	3,8 kg	3,9 kg	4 kg

KÖZÖS TULAJDONSÁGOK

- Akár 50 %-al nagyobb hatótávolság a szabadalmaztatott Metabo markolatnak köszönhetően
- Alacsony súly az erőt kímélő munkavégzésért
- Kétkézes biztonsági kezelés és szabadalmaztatott gyors lefékezés (kés-gyorsstopp 0,05 másodpercen belül)
- Biztonsági alsó kés
- Tiszta vágás a kétoldalt optimálisan 30°-ban köszörült késfogaknak köszönhetően
- A gyémántkösörült késfogaknak köszönhetően különösen éles
- Fáradtságmentes munka az ergonomikus kengyelfogantyúnak és az optimális súlypont elhelyezésnek köszönhetően
- Nagy kézvédő
- Az egymással szemben mozgó ollókések nagyon nyugodt működést biztosítanak
- Metabo S-automatic biztonsági kuplung
- Nyugodt működés és jó ergonómia
- A gép távozó levegőjének kedvező elvezetése minden munkahelyzetben.
- Terhelés mentesítővel ellátott kábel
- Ütközésvédelem ágbevezetéssel



HS 8875

AC SOMAGOLÁS TARTALMA	HS 8745	HS 8755	HS 8765
Rendelési z.	6.08745	6.08755	6.08765
Ütközésvédelem	•	•	•
Tárolótartály	•	•	•



	Sövénynyíró - HS 8855	Sövénynyíró - HS 8865	Sövénynyíró - HS 8875
Vágásvastagság	26 mm	26 mm	26 mm
Vágáshossz	550 mm	650 mm	750 mm
Késtávolság	34 mm	34 mm	34 mm
Vágásszám üresjáratban	2.900 /min	2.900 /min	2.900 /min
Névlegestelje sítményfelvétel	660 W	660 W	660 W
Súlyháló zati kábel nélkül	4,1 kg	4,2 kg	4,4 kg

KÖZÖS TULAJDONSÁGOK

- Akár 50 %-al nagyobb hatótávolság a szabadalmaztatott Metabo markolatnak köszönhetően
- Alacsony súly az erőt kímélő munkavégzésért
- A kétfokozatú csökkentő áttételes hajtóműnek köszönhető különösen nagy vágásteljesítmény
- Kétkezes biztonsági kezelés és szabadalmaztatott gyors lefékezés (kés-gyorsstopp 0,05 másodpercen belül)
- Biztonsági alsó kés
- Tiszta vágás a kétoldalt optimálisan 30°-ban köszörült késfogaknak köszönhetően
- A gyémántkösörült késfogaknak köszönhetően különösen éles
- Fáradtságmentes munka az ergonomikus kengyelfogatójának és az optimális súlypont elhelyezésnek köszönhetően
- Nagy kézvédő
- Az egymással szemben mozgó ollókések nagyon nyugodt működést biztosítanak
- Metabo S-automatic biztonsági kuplung
- Nyugodt működés és jó ergonómia
- A gép távozó levegőjének kedvező elvezetése minden munkahelyzetben.
- Terhelés mentesítővel ellátott kábel
- Ütközésvédelem ágbevezetéssel

AC SOMAGOLÁS TARTALMA	HS 8855	HS 8865	HS 8875
Rendelési z.	6.08855	6.08865	6.08875
Ütközésvédelem	•	•	•
Tárolótartály	•	•	•



UJ

	Akkus sövényvágó olló PowerTrimmer Li PowerTrimmer Li Pro
Akkuegység típusa	Li-Ion
Akkuegységek feszültsége	7,2 V
Akkuegységek kapacitása	1,1 Ah
Akkuegységek élettartama	60 min
Vágásvastagság	8 mm
Vágáshossz	200 mm
Vágásszám üresjáratban	1.500 /min
Súly (akkuegységgel)	1,2 kg

- A nagy teljesítményű egykezes sövényvágó olló sövények, bokrok és cserjék formaadó vágásához
- Kiváló minőségű késrendszer gyémántkőszőrült vágókéssel és biztonsági felsőkéssel; a hatékony és biztonságos munkavégzéshez
- Tiszta vágás az optimálisan, 30°-ban gyémántkőszőrült késfogaknak köszönhetően
- A kétfokozatú áttételes hajtóműnek köszönhetően nagy vágásteljesítmény
- Hosszú élettartam a kiváló minőségű alumínium présöntvényből készült hajtóműháznak köszönhetően
- Kellemes munkavégzés a gép rezgésszegény működésének, a tökéletes ergonómiának és a gumibevonatos fogantyúnak köszönhetően
- Átlátszó kézvédő biztosítja a vágási tartományra való kellő rálátást
- Elektronikus túlterhelésvédelem a motor védelmére blokkolásnál
- Elektronikus gyorsleállító a késhez (0,3 mp alatt)
- Biztonsági kapcsoló: A kapcsoló elengedésekor a gép azonnal kikapcsol
- Nagy teljesítményű Li-Ion akkuegység memória-effektus nélkül
- Üzemtartam 60 perc; töltési idő 30 perc LC 60 típusú töltővel
- 3 éves akkuegység garancia

PowerTrimmer Li Pro

- Szünetmentes munkavégzés a szállítási terjedelem részét képező két akkunak köszönhetően

A CSOMAGOLÁS TARTALMA	PowerTrimmer Li	PowerTrimmer Li Pro
Rendelési sz.	6.00137	6.00138
1 Li-Power akkuegység (7,2 V/1,1 Ah)	•	
2 Li-Power akkuegység (7,2 V/1,1 Ah)		•
Töltő - LC 60	•	•
Tároló	•	•

	Akkus sövényvágó olló AHS 36 V	Akkus sövényvágó olló AHS 36-65 V
Akkuegység típusa	Li-Ion	Li-Ion
Akkuegységek feszültsége	36 V	36 V
Akkuegységek kapacitása	1,5 Ah	1,5 Ah
Akkuegységek élettartama	50 min	50 min
Vágásvastagság	18 mm	18 mm
Vágáshossz	53 cm	63 cm
Vágásszám üresjáratban	2.700 /min	2.700 /min
Súly (akkuegységgel)	3,9 kg	4,1 kg

- A könnyűsúlyú a profi sövényvágó ollók között a 36 V-os osztályban
- Biztonsági alsó kés
- Biztonsági kétkézes kezelés
- A kétfokozatú áttételes hajtóműnek köszönhetően nagy vágásteljesítmény
- Kellemes munkavégzés a gép rezgésszegény működésének, a tökéletes ergonómiának és a gumibevonatos fogantyúnak köszönhetően
- Átlátszó kézvédő biztosítja a vágási tartományra való kellő rálátást
- Elektronikus túlterhelésvédelem a motor védelmére blokkolásnál
- Elektronikus gyorsleállító (0,3 mp alatt)
- Biztonsági kapcsoló: A kapcsoló elengedésekor a gép azonnal kikapcsol
- Ütközésvédelem ágbevezetéssel
- Nagy teljesítményű Li-Ion akkuegység memória-effektus nélkül
- Multifunkcionális ellenőrző rendszer a gép és az akku védelméhez ESCP
- AIR COOLED technológia a rövid töltési idő és a hosszú élettartam érdekében
- Robusztus akkuegységek kapacitáskijelzővel
- 3 éves akkuegység garancia

A CSOMAGOLÁS TARTALMA	AHS 36 V	AHS 36-65 V
Rendelési sz.	6.02177	6.02203
Li-Power Compact akkuegység (36 V/1,5 Ah)	•	
2 Li-Power Compact akkuegység (36 V/1,5 Ah)		•
Gyorstöltő - ASC 15 "AIR COOLED"	•	•
Tároló	•	•



Akkus univerzális kerti olló PowerCutter Li / PowerCutter Li Pro	
Akkuegység típusa	Li-Ion
Akkuegységek feszültsége	7,2 V
Akkuegységek kapacitása	1,1 Ah
Vágásvastagság	8 mm
Üresjárat fordulatszám	1.400 /min
Súly (akkuegységgel)	1 kg

- Az univerzális kerti segítőeszköz vékony ágak, bokrok, cserjék és sövények formaadó vágásához
- Innovatív, szabadalmaztatott késrendszer: a hatékony és biztonságos munkavégzést egy rögzített biztonsági kés és egy excentrikusan forgó, gyémántkőszőrült vágókés biztosítja
- Tiszta vágás az optimálisan, 30°-ban gyémántkőszőrült késfogaknak köszönhetően
- A kétfokozatú áttételes hajtóműnek köszönhetően nagy vágásteljesítmény
- Alumínium présöntvény hajtóműház a hosszú élettartam érdekében
- Kellemes munkavégzés a gép rezgésszegény működésének, a tökéletes ergonómiának és a gumibevonatos fogantyúnak köszönhetően
- Átlátszó kézvédő biztosítja a vágási tartományra való kellő rálátást
- Elektronikus túlterhelésvédelem a motor védelmére blokkolásnál
- Elektronikus gyors kés leállítás (0,3 mp alatt)
- Biztonsági kapcsoló: A kapcsoló elengedésekor a gép azonnal kikapcsol
- Nagy teljesítményű Li-Ion akkuegység. Nincs memória-effektus!
- Üzemtartam 60 perc; töltési idő 30 perc LC 60 típusú töltővel
- 3 éves akkuegység garancia

PowerCutter Li Pro

- Mindkét oldalán köszőrült vágókés a dupla élettartamért

A CSOMAGOLÁS TARTALMA	PowerCutter Li	PowerCutter Li Pro
Rendelési sz.	6.00087	6.00088
Vágókés (egyik oldala köszőrült)	•	
Vágókés (mindkét oldala köszőrült)		•
Li-Power akkuegység (7,2 V/1,1 Ah)	•	
2 Li-Power akkuegység (7,2 V/1,1 Ah)		•
Töltő - LC 60	•	•
Tároló	•	•
Imbuszkulcs	•	•



PowerCutter Li



PowerCutter Li

AKKUS KÉSZÜLÉKEK

FÉMMEGMUNKÁLÁS

FŰRÁS ÉS
CSAVARÓZÁS

FÁMEGMUNKÁLÁS /
FŰRESZELÉS

SPECIÁLIS GÉPEK ÉS
KERT

FÉLIG KÖTÖTT
FÁMEGMUNKÁLÁS

SZIVATTYÚTECHNIKA

SŰRÍTETT LEVEGŐS
TECHNIKA

Különböző felszereltségű változatokat a Metabo árlistában és az Interneten találhat

Li-Ion akkuegységek

Akkuegységek feszültsége V	Akkuegységek kapacitása Ah	AIR COOLED	Rendelési sz.
----------------------------	----------------------------	------------	---------------



"AIR COOLED" COMPACT LI-ION AKKUEGYSÉGEK A KÖVETKEZŐKHÖZ:
AHS 36 V / AHS 36-65 V

36	1,5	•	6.25453*
----	-----	---	----------



LI-ION AKKUEGYSÉGEK A POWERTRIMMERHEZ/POWERCUTTERHEZ

7,2	1,1		6.25485*
7,2	2,2		6.25487*



3 év garancia minden Li-Power akkuegységre

TARTOZÉK POWERCUTTERHEZ

Vágókés

	Rendelési sz.
 <p>Vágókések mindkét oldalon élezett</p> <ul style="list-style-type: none"> ■ Három vágókés egyoldalon vagy mindkét oldalon köszörült pengével ■ A kések többször is utánélezhetők 	6.24579*

* Önkiszolgáló csomagolás



VILÁGSZERTEM ÁR TÖBBMINT 1 MILLIÓ PROFIT MEGGYŐZTEK: A METABO MOBIL FŰRÉSZEK.

Mindegy, milyen fajta fával dolgozik: a Metabo fűrészprogramjában minden felhasználási célra megtalálja a megfelelő megoldást. Hiszen a Félig kötött famegmunkálási technika vezető gyártójaként mi tudjuk, mire van minden nap szüksége. Ezért célzottan a magas minőségre, a kifinomult technikára és a fűrészek széles választékára tesszük a hangsúlyt – annak érdekében, hogy az Ön munkáját a lehető legkönnyebbé tegyük. Ebből már világszerte több mint 1 millió famegmunkáló profitál.

Metabo. Work. Don't play.

KICSI, KÖNNYŰ, MOBIL: A METABO KS- ÉS KGS M MODELLEK.

Az átdolgozott KS- és KGS M modellek könnyűek és ergonomikusan tökéletes felépítésűek. Ezáltal ideálisak az építkezésre való egyszerű szállításhoz. A különböző markolati lehetőségeknek köszönhetően különösen

könnyen hordozhatóak. Az alumínium présöntvényből készült munkasztal súlyt spórol és a fűrészt mégis különösen robusztussá teszi.

pl. KGS 254 M

Vágásmélység-korlátozás

Integrált vágásmélység beállítás a pontos horonyvágásokhoz.

Szállítási rögzítő

A fűrészfejet rögzíthetjük a szállításhoz az alsó állásban reteszelhető.

Kábelfelcsévéelés

A KGS modelleknél a kábel egyszerűen feltekereshető.

Munkadarab leszorító

a munkadarabok vízszintes vagy függőleges rögzítéséhez

Oldalsó hordozófogantyúk

az egyszerű helyváltoztatáshoz

Skála/kezelő elemek

Minden munkahelyzetből jól leolvasható és elérhető.

Asztalszélesítő

Balra/jobbra – a nagyobb felfekvési terület eléréséhez



Az egyszerű szállítás érdekében optimalizálva:

A kábel feltekereshető és a fűrészfej reteszelhető.

Robusztus Stopp Block-ok:

ütközőként szolgálnak a leszabásokhoz és lehetővé teszik az azonos hosszra való vágást.

Lézer/Lámpa (hálózatról):

a pontos vágáshoz és az összes munkavégzési helyzet optimális megvilágításához.



ÚJ



ÚJ



ÚJ

	Fejező fűrész - KS 216 M Lasercut	Fejező és gérvágó fűrész - KGS 216 M	Fejező és gérvágó fűrész - KGS 254 M
Méret H x SZ x M	480 x 543 x 325 mm	820 x 543 x 355 mm	850 x 620 x 400 mm
Felfekvő felület	170 x 700 mm	364 x 700 mm	364 x 820 mm
Max vágásszélesség 90°/45°	120 mm/80 mm	305 mm/205 mm	305 mm/205 mm
Max. vágásmélység 90°/45°	60 mm/45 mm	65 mm/36 mm	90 mm/47 mm
A munkadarab max. keresztmetszete			
- egyenes vágás 90°/90°	120 x 60 mm	305 x 65 mm	305 x 90 mm
- dupla sarokvágás 45°/45°	80 x 45 mm	205 x 36 mm	205 x 47 mm
Üresjárat fordulatszám	5.000 /min	5.000 /min	4.500 /min
Fordulatszám névleges terhelésnél	3.452 /min	3.756 /min	3.143 /min
Vágási sebesség	39 m/s	42 m/s	42 m/s
Fűrészlap	Ø 216 x 30 mm	Ø 216 x 30 mm	Ø 254 x 30 mm
Forgótányér beállítás balra/jobbra	47 °/47 °	47 °/47 °	47 °/47 °
Fűrészlapdőlés bal/jobb	45 °/0 °	45 °/0 °	45 °/0 °
Névleges teljesítményfelvétel	1.350 W	1,5 kW	1,8 kW
Súly	9 kg	14 kg	17,5 kg

KÖZÖS TULAJDONSÁGOK

- Fa, bevonatos lapok és műanyagok fűrészeléséhez
- Csúszásgátló gumibevonat a markolaton és a felső hordozófogantyún
- Oldalsó hordozófogantyúk
- Forgóasztal precíz szögbeállítással.
- Alumínium présöntvényből készült munkaasztal
- Lézer vágásvonal jelző a pontos vágáshoz
- Beépített munkalámpa
- Minden skála jól látható a munkavégzési helyzetből
- Fokozatmentesen kihúzható asztalszélesítő mindkét oldalon célszerűen kialakított felfekvési felülettel és beépített vágási ütközővel
- Forgácsgyűjtő zsák a tiszta levegő érdekében a munkaterületen

KGS 216 M, KGS 254 M

- Húzófunkcióval a szélesebb munkadarabokhoz
- Szállítási biztosítás és vezetékfeltekerés
- Beépített vágásmélység-szabályozó.

KS 216 M Lasercut

- Kompakt könnyű súly, ideális mobil alkalmazásra
- Szállítási rögzítés

A CSOMAGOLÁS TARTALMA	KS 216 M Lasercut	KGS 216 M	KGS 254 M
Rendelési sz.	0102160300	0102160400	0102540400
Váltófogas keményfém fűrészlap (40 fog)	•	•	
Váltófogas keményfém fűrészlap (48 fog)			•
2 beépített asztalszélesítő	•	•	•
Magas, oldalirányban eltolható ütközőprofilok	•	•	•
Munkadarab-leszorító	•	•	•
Szerszám a fűrészlapcseréhez	•	•	•
Elszívó adapter 0910059955	•	•	•
Forgácsgyűjtő zsák	•	•	•
Lézer vágás jelző	•	•	•

AKKUS KÉSZÜLÉKEK

FÉMMEGMUNKÁLÁS

FŰRÉS ÉS
CSAVARÓZÁS

FÁMEGMUNKÁLÁS /
FŰRÉSZELE

SPECIÁLIS GÉPEK ÉS
KERT

FÉLIG KÖTÖTT
FÁMEGMUNKÁLÁS

SZIVATTYŰTECHNIKA

SŰRÍTETT LEVEGŐS
TECHNIKA

PONTOSAN VÁGNAK: A METABO KS PLUS MODELLEK

A KS Plus modellek közvetlen fűrészfejágazása a legnagyobb pontosságú vágási eredményeket teszi lehetővé. Ezzel egyidőben a beépített elszívócsatorna gondoskodik a hatékony forgácselszívásról és tiszta munkavégzésről.

pl. KS 305 Plus

Univerzális motor
Erős univerzális motor.

Vágásjelölő lézer
Hálózatról működik, a vágásvonal pontos jelzésére.

Hatékony forgácselszívás
a beépített elszívócsatornának köszönhetően

Közvetlen fűrészfejágazás
A közvetlen fűrészfejágazás a lehető legnagyobb precizitást biztosítja.

Kihúzható asztalszélesítők
Balra/jobbra rögzítési pontokkal – a nagyobb felfekvési felület érdekében.

Skála/kezelő elemek
Minden munkahelyzetből jól leolvasható és elérhető.

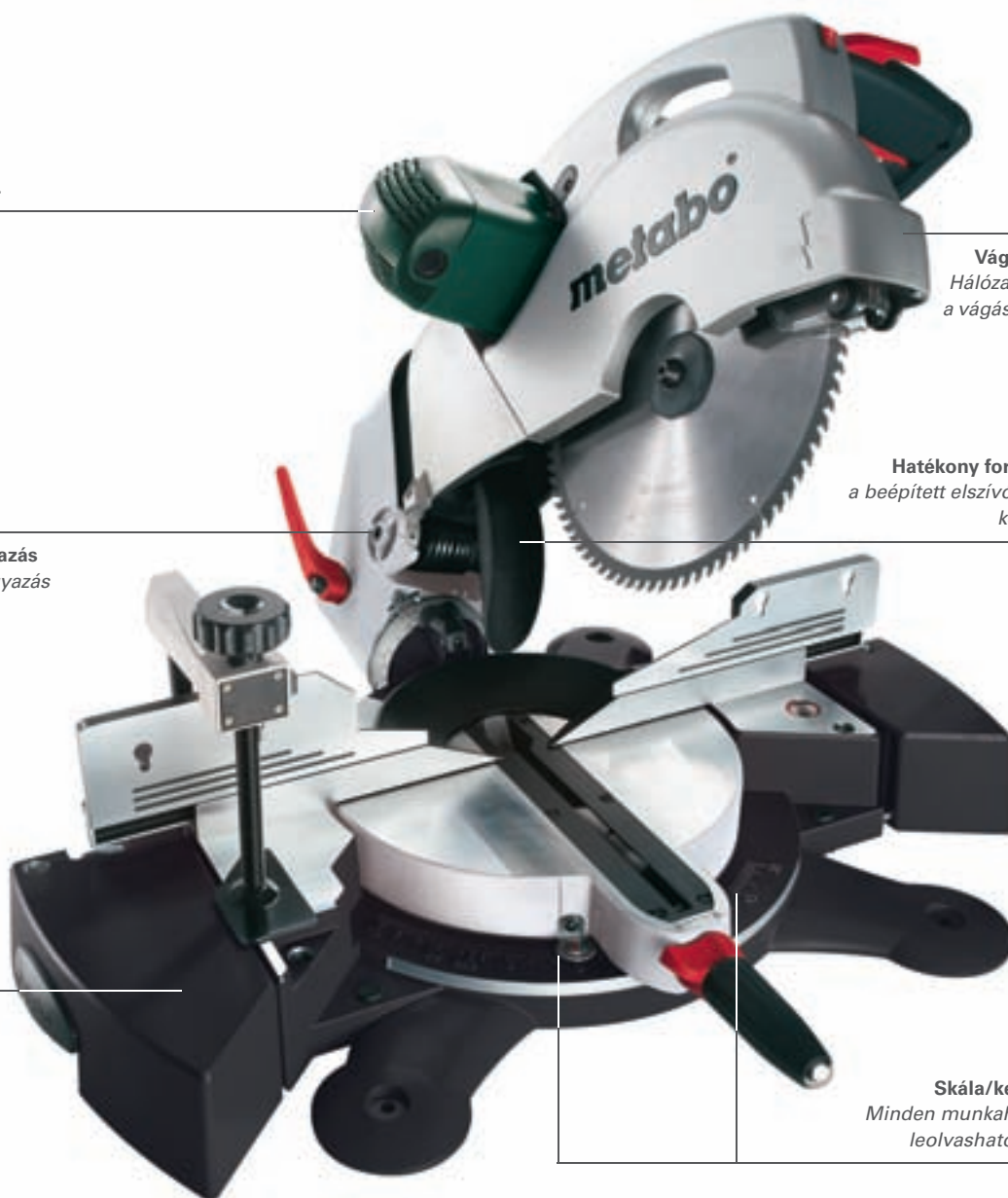

Munkadarab-leszorító:
A munkadarab rögzíthető és így biztonságosan megmunkálható.



Magas, oldalirányban eltolható támasztó ütközők

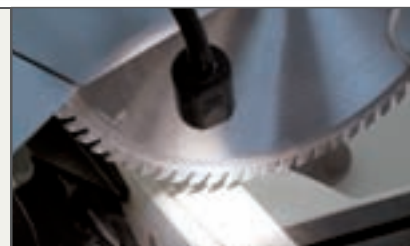

Flexibilis LED-lámpa (rendelhető tartozék)



	Fejező fűrész - KS 254 Plus	Fejező fűrész - KS 305 Plus
Méret H x SZ x M	723 x 684 x 580 mm	725 x 758 x 637 mm
Felfekvő felület	225 x 1.010 mm	225 x 1.080 mm
Max. vágásszélesség 90°/45°	145 mm/100 mm	200 mm/140 mm
Max. vágásmélység 90°/45°	90 mm/40 mm	100 mm/45 mm
A munkadarab max. keresztmetszete		
- egyenes vágás 90°/90°	145 x 60 mm	200 x 77 mm
- dupla sarokvágás 45°/45°	100 x 30 mm	140 x 35 mm
Üresjárat fordulatszám	4.700 /min	4.100 /min
Fordulatszám névleges terhelésnél	3.385 /min	3.015 /min
Vágási sebesség	45 m/s	48 m/s
Fűrészlap	Ø 254 x 30 mm	Ø 305 x 30 mm
Forgótányér beállítás balra/jobbra	47 °/58 °	47 °/58 °
Fűrészfejdőlés bal/jobbr	47 °/47 °	47 °/47 °
Névleges teljesítményfelvétel	1,8 kW	2 kW
Súly	18 kg	19 kg

- A legnagyobb precízió a közvetlen fűrészfejágazásnak köszönhetően
- Oldalsó hordozófogantyúk
- Hatékony forgácsoló a beépített forgácsolófogó tölcserrel
- Erős univerzális motor.
- Ergonomikusan tökéletes kivitelezés nagy kezelési kényelemmel
- Fa, bevonatos lapok és műanyagok fűrészeléséhez
- Mindennemű szög-, ferde és illesztő vágására.
- Valamennyi kezelőelem a munkahelyzetből kezelhető
- Mindkét oldalra dönthető fűrészfej
- Szállítási rögzítés

A CSOMAGOLÁS TARTALMA	KS 254 Plus	KS 305 Plus
Rendelési sz.	0102540100	0103050100
Váltófogas keményfém fűrészlap (48 fog)	•	
Váltófogas keményfém fűrészlap (80 fog)		•
2 beépített asztalszélesítő	•	•
Magas, oldalirányban eltolható ütközőprofilok	•	•
Kiegészítő ütköző		•
Munkadarab-leszorító	•	•
Szerszám a fűrészlapcseréhez	•	•
Elszívó adapter 0910059955	•	•
Lézer vágásjelző	•	•

AKKUS KÉSZÜLÉKEK

FÉMMEGMUNKÁLÁS

FŰRÁS ÉS
CSAVARÓZÁS

FÁMEGMUNKÁLÁS /
FŰRÉSZELES

SPECIÁLIS GÉPEK ÉS
KERT

FÉLIG KÖTÖTT
FÁMEGMUNKÁLÁS

SZIVATTYÚTECHNIKA

SŰRÍTETT LEVEGŐS
TECHNIKA

TISZTA ÉS SOKOLDALÚ: A METABO KGS PLUS MODELLEK HÚZÓFUNKCIÓVAL.

Az új Metabo KGS Plus modellek a húzófunkciónak és a végzést tesz lehetővé. Így a KGS Plus modellek ideálisak fordulatszám szabályozásnak köszönhetően különösen műhelyekben és a belsőépítészeti munkáknál. sokoldalúak. A 2-pontos forgácsleszívás tiszta munka-

pl. KGS 315 Plus

Húzófunkció és Vario-Constamatic (VC) teljes hullámú elektronika

A széles felhasználási spektrum érdekében nagyobb vágókapacitással és a fordulatszám fokozatmentes megváltoztatásával.

Legerősebb motorteljesítmény

Legnagyobb vágóteljesítmény az időt megtakarító munkavégzéshez.

Vágásjelző lézer

Hálózatról működik, a vágásvonal pontos jelzéséhez.

Pontos vágásmélységkorlátozás

Integrált vágásmélység beállítás a pontos horonyvágásokhoz.

Optimális forgácsleszívás

közvetlenül a vágás helyén a hátsó és az első elszívópontoknak köszönhetően



Metabo "Quick" gyors fűrészlap-csere
Egyszerű, gyors és szerszám nélküli fűrészlapcsere

Rendkívüli vágóteljesítmény akár 320 x 120 mm-ig

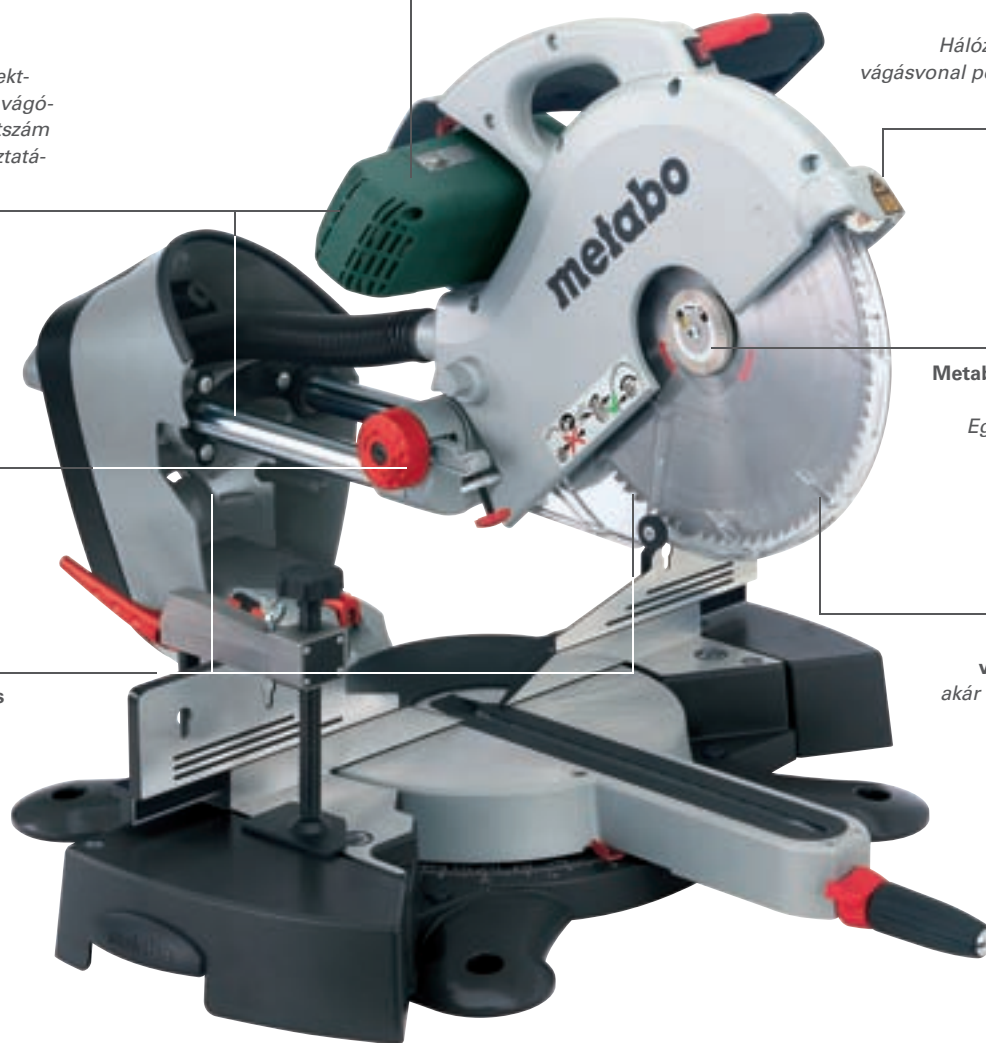

Metabo "Quick" gyors fűrészlap-csere szerszám nélkül



Jobbról és balról kihúzható asztalszélesítő rögzítő pontokkal és beépített hordfogantyúkkal.



Kétoldalas dőlésfunkció, nagyméretű kezelőelemek.



ÚJ



ÚJ



AKKUS KÉSZÜLÉKEK

FÉMMEGMUNKÁLÁS

FŰRÁS ÉS
CSAVARÓZÁS

FÁMEGMUNKÁLÁS /
FŰRÉSZELEÉS

SPECIÁLIS GÉPEK ÉS
KERT

FÉLIG KÖTÖTT
FÁMEGMUNKÁLÁS

SZIVATTYÚTECHNIKA

SŰRÍTETT LEVÉGŐS
TECHNIKA

	Fejező és gérvágó fűrész KGS 216 Plus	Fejező és gérvágó fűrész KGS 254 Plus
Méret H x SZ x M	930 x 600 x 600 mm	930 x 690 x 590 mm
Felfekvő felület	830 / 435 x 365 mm	1.000 / 505 x 365 mm
Max vágásszélesség 90°/45°	305 mm/214 mm	305 mm/214 mm
Max. vágásmélység 90°/45°	70 mm/41 mm	90 mm/54 mm
A munkadarab max. keresztmetszete		
- egyenes vágás 90°/90°	305 x 70 mm	305 x 90 mm
- dupla sarokvágás 45°/45°	214 x 41 mm	214 x 54 mm
Üresjárat fordulatszám	3.800 - 4.800 /min	3.900 - 5.150 /min
Fordulatszám névleges terhelésnél	4.800 /min	5.150 /min
Vágási sebesség	54 m/s	68,5 m/s
Fűrészlap	Ø 216 x 30 mm	Ø 254 x 30 mm
Forgótányér beállítás balra/jobbra	47 °/57 °	47 °/60 °
Fűrészfejdőlés bal/jobbr	46 °/46 °	46 °/46 °
Névleges teljesítményfelvétel	1.600 W	2 kW
Súly	21 kg	24 kg

KÖZÖS TULAJDONSÁGOK

- Optimális forgácselszívás a második elszívóponton keresztül közvetlenül a vágás helyén
- Oldalsó hordozófogantyúk
- Húzófunkcióval a szélesebb munkadarabokhoz
- Erős univerzális motor.
- Ergonomikusan tökéletes kivitelezés nagy kezelési kényelemmel
- Vario-Constamatic (VC) teljes hullámú elektronika a fordulatszám fokozatmentes állításához. Terheléskor a fordulatszám csaknem állandó marad.
- Metabo "Quick" gyors fűrészlap-csere kulcs nélkül
- Fa, bevonatos lapok és műanyagok fűrészeléséhez
- Szinesfémek fűrészeléséhez is alkalmas
- Mindennemű szög-, ferde és illesztő vágásra, leszabásokra.
- Valamennyi kezelőelem a munkahelyzetből kezelhető
- Lágýindítású - Motor - technológia a hosszú élettartam érdekében
- Beépített vágásmélység-szabályozó.
- Mindkét oldalra dönthető fűrészfej
- Szállítási rögzítés

A CSOMAGOLÁS TARTALMA	KGS 216 Plus	KGS 254 Plus
Rendelési sz.	0102160200	0102540300
Váltófogas keményfém fűrészlap (48 fog)	•	
Váltófogas keményfém fűrészlap (60 fog)		•
2 beépített asztalszélesítő	•	•
magas, oldalirányban eltolható ütközőprofilok	•	•
Munkadarab befogó szerkezet	•	•
Forgácselszívó csatlakozások	•	•
Átalakító 6.30316	•	•
Lézer	•	•



	Fejező és gérvágó fűrész KGS 254 I Plus	Fejező és gérvágó fűrész KGS 315 Plus
Méret H x SZ x M	930 x 690 x 590 mm	950 x 765 x 660 mm
Felfekvő felület	1.000 / 505 x 365 mm	1.070 / 505 x 365 mm
Max vágásszélesség 90°/45°	305 mm/214 mm	320 mm/223 mm
Max. vágásmélység 90°/45°	90 mm/54 mm	120 mm/76 mm
A munkadarab max. keresztmetszete		
- egyenes vágás 90°/90°	305 x 90 mm	320 x 120 mm
- dupla sarokvágás 45°/45°	214 x 54 mm	223 x 76 mm
Üresjárat fordulatszám	4.650 /min	3.100 - 4.100 /min
Fordulatszám névleges terhelésnél	4.650 /min	4.100 /min
Vágási sebesség	62 m/s	67 m/s
Fűrészlap	Ø 254 x 30 mm	Ø 315 x 30 mm
Forgótányér beállítás balra/jobbra	47 °/60 °	47 °/60 °
Fűrészfejdőlés bal/jobbról	46 °/22,5 °	46 °/46 °
Névleges teljesítményfelvétel	1,8 kW	2,2 kW
Súly	32,5 kg	26 kg

KÖZÖS TULAJDONSÁGOK

- Optimális forgácsleszívás a második elszívóponton keresztül közvetlenül a vágás helyén
- Oldalsó hordozófogantyúk
- Húzófunkcióval a szélesebb munkadarabokhoz
- Ergonomikusan tökéletes kivitelezés nagy kezelési kényelemmel
- Metabo "Quick" gyors fűrészlap-csere kulcs nélkül
- Fa, bevonatos lapok és műanyagok fűrészeléséhez
- Szinesfémek fűrészeléséhez is alkalmas
- Mindennemű szög-, ferde és illesztővágásra, leszabásokra.
- Valamennyi kezelőelem a munkahelyzetből kezelhető
- Beépített vágásmélység-szabályozó.
- Szállítási rögzítés

KGS 254 I Plus

- Halk indukciós motor motorfékkel - robusztus nem igényel karbantartást

KGS 315 Plus





- Kiemelkedő vágóteljesítmény a rendkívül nagy teljesítményű univerzális motornak és a nagy fűrészlapnak köszönhetően (Ø 315 mm)
- Vario-Constamatic (VC) teljes hullámú elektronika a fordulatszám fokozatmentes állításához. Terheléskor a fordulatszám csaknem állandó marad.
- Lágúindítású Motor - technológia a hosszú élettartam érdekében
- Mindkét oldalra dönthető fűrészfej

A CSOMAGOLÁS TARTALMA	KGS 254 I Plus	KGS 315 Plus
Rendelési sz.	0102540200	0103150000
Váltófogas keményfém fűrészlap (60 fog)	•	
Váltófogas keményfém fűrészlap (84 fog)		•
2 beépített asztalszélesítő	•	•
magas, oldalirányban eltolható ütközőprofilok	•	•
Munkadarab befogó szerkezet	•	•
Forgácsleszívó csatlakozások	•	•
Át alakító 6.30316	•	•
Lézer	•	•



FŰRÉSZLAPOKAT A METABO TARTOZÉKKATALÓGUSBAN TALÁLHAT

FELSZERELÉS ÉS SPECIÁLIS TARTOZÉKOK

Gépállvány	
	<p>Univerzális gépállvány</p> <ul style="list-style-type: none"> Az optimális munkamagassághoz és a biztos álláshoz Egyetlen felületen is használható Állítható, magasságkiegyenlítővel <p>alkalmazható a következőkhöz: KS 254 Plus, KS 305 Plus, KGS 216 Plus, KGS 254 Plus / KGS 254 I Plus, KGS 315 Plus, KGT 300, KGS 255, KGS 301, KGS 303, KGS 305, KGS 331</p>
	Rendelési sz. 0910057529
Elszívóadapter	
	<p>Elszívóadapter - KGS</p> <p>A fejező és sarkaló fűrész, Metabo univerzális porszívóra történő csatlakoztatásához</p> <p>Lehetséges a 6.31289 sz. Metabo porszák csatlakoztatása</p> <p>Alkalmazható: KGS 255, KGS 301, KGS 303, KGS 305, KGT 300</p>
	Rendelési sz. 0910059955*
	<p>Multi adapter elszíváshoz</p> <p>A következőkhöz: KGS 255 / KGS 305 / TS 250</p> <p>A KGS 303 esetében csak forgácsolószívással (rendelési szám: 0910057561)</p> <p>Alkalmazható: SPA 1000, SPA 1100, SPA 1101, SPA 1700 D, SPA 1701 W, SPA 1702 W, SPA 2000 D, SPA 2001 D, SPA 2001 W, SPA 2002 D, SPA 2002 W</p>
	Rendelési sz. 0910058010*
Görgős állványok	
	<ul style="list-style-type: none"> Hosszú munkadarabok megtámasztására fűrészelésnél, marásnál, gyalulásnál és fúrásnál (teherbírás: 100 kg) Szilárdan áll, állítható magasságú és összecusukható
	<p>RS 420 G görgős állvány</p> <p>Jól futó, krómozott golyókkal</p> <p>Oldalirányú mozgást is lehetővé tesz</p> <p>Ideális lapanyagokhoz</p> <p>Szélesség: 520 mm</p> <p>Teherbírás 100 kg</p> <p>Magasság: 640 - 1.015 mm</p>
	Rendelési sz. 0910053345

Speciális tartozék fejező- és gérfűrészekhez	
	<p>KSU 400 gépállvány</p> <ul style="list-style-type: none"> Gépállvány és asztalszélesítő stabil és robusztus kivitelben Az univerzális befogó profiloknak köszönhetően minden ismert gyártó forgalomban lévő fejező fűrészéhez alkalmazható Stabil lábak állítható magassággal Gazdag tartozékprogram. <p>Max. teljes hossz: 400 cm</p> <p>Max. súlyterhelés a középrészen: 250 kg</p> <p>Súly: 25 kg</p>
	Rendelési sz. 0910066110
	<p>KSU 400 görgős támasztó</p> <ul style="list-style-type: none"> Hosszú munkadarabokhoz A vágott anyag egyszerű elszállítását görgők biztosítják <p>Szélesség: 260 mm</p>
	Rendelési sz. 0910064592
	<p>KSU 400 tartóláb</p> <ul style="list-style-type: none"> Kiegészítő tartóláb a KSU 400 jobb kitámasztásához kihúzott hosszabbító mellett
	Rendelési sz. 0910064606
	<p>Hosszú ütközőtartó KSU 400-hoz</p> <p>Hossz: 615 mm</p>
	Rendelési sz. 0910064720
	<p>Munkalámpa</p> <ul style="list-style-type: none"> A munkaterület optimális megvilágításához Elforgatható ill. rugalmasan beállítható rögzítőcsavarral, imbuszkulccsal és szerelési útmutatóval együtt
	Rendelési sz. 0910065173*
	<p>Asztalbetét</p> <ul style="list-style-type: none"> A tiszta és szálkamentes munkavégzéshez 3 zárt műanyag asztalbetét a csomagolás része <p>alkalmazható a következőkhöz: KS 254 Plus, KS 305 Plus</p>
	Rendelési sz. 0910065165
	<p>Kiegészítő ütköző</p> <ul style="list-style-type: none"> Kis munkadarabok és lécek biztonságos és kiszakadásmentes megmunkálásához Különösen alkalmas magas munkadarabokhoz is <p>alkalmazható a következőkhöz: KS 254 Plus, KS 305 Plus, KGS 216, KGS 254, KGS 315 Plus</p>
	Rendelési sz. 0910065190

AKKUS KÉSZÜLÉKEK

FÉMMEGMUNKÁLÁS

FŰRÁS ÉS CSAVAROZÁS

FAMEGMUNKÁLÁS / FŰRÉSZELÉS

SPECIÁLIS GÉPEK ÉS KERT

FÉLIG KÖTÖTT FAMEGMUNKÁLÁS

SZIVATTYÚTECHNIKA

SŰRÍTETT LEVEGŐS TECHNIKA

MOBIL ÉS STABIL.

Három funkció egyben: a Metabo fejező, gérvágó és asztali körfűrészekkel sok különböző munkát végezhet. Ez nélkülözhetetlen kísérővé teszi mindenki számára, aki a belsőépítészeti munkát végez. Praktikus: a KGT 501-nél a lábakat ki és be lehet hajtani és így különböző magasságban lehet vele dolgozni. A kis súlya és a

szállítóbarát konstrukciójának köszönhetően a fűrészeket jól lehet szállítani. A magasságkiegyenlítő, a lábón mely az egyenetlen felületeken is biztos állást garantál, a Metabo fejező, gérvágó és asztali körfűrészeket mobillá és ezzel egyidőben stabillá teszi.

Különösen nagy fűrészlap
(315 mm)
ideális panelek, laminát lapok és deszkák vágásához

pl. KGT 300

Fűrészasztal
nagy felfekvési felülettel és stabil párhuzamútközővel

Forgótányér
fokozatmentesen állítható
50°-ban balra és 60°-ban jobbra állítható

Nagy teljesítményű,
1,8 kW-os univerzális motor.
és elektromos motorfék

Könnyű és stabil
Az alumínium présöntvény kialakításnak köszönhetően csekély súly az egyszerű szállításhoz.

Az asztalmagasság gyors
átállítása

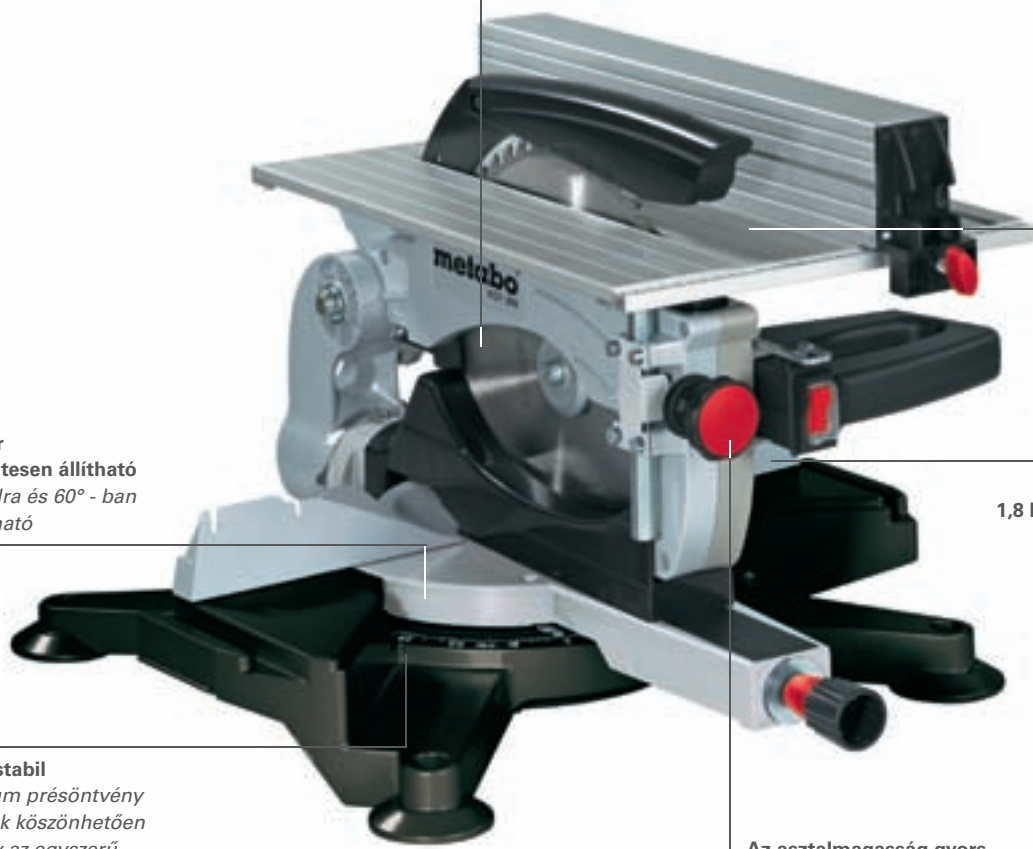

315 mm-es fűrészlap
A ház és a felfogatás 315 mm-es lap használatát teszi lehetővé. Így akár 120 mm-es magasságig lehet a léceket tisztán levágni.

Mindkét oldalra dönthető fűrészfej
45°-ig, balra 48°-ig is. A jobbra döntés is lehetséges 0°-os gérvágó állásban, így a legtöbb felhasználás során a lehetséges szálkásodás csak a fedett oldalon jelentkezik. A vágás könnyebben elvégezhető és egyszerűen alkalmazható.

A különleges motorállásnak köszönhetően optimális vágásmagasság lehetséges, úgy a fejező mint az asztali körfűrész üzemmódban is. A motor már nincs útban.



	Fejező, gérvágó és asztali körfűrész KGT 300	Fejező, gérvágó és asztali körfűrész KGT 501
Méret H x SZ x M	575 x 760 x 730 mm	620 x 663 x 878 mm
Munkamagasság tartóállvány nélkül	420 mm	457 mm
Asztalméret	473 x 345 mm	520 x 500 mm
Vágásszélesség daraboláskor 90°/45°	170 mm/112 mm	210 mm/154 mm
Vágásmélység daraboláskor 90°/45°	100 mm/66 mm	60 mm/45 mm
Vágásmagasság - asztali üzem	0 - 55 mm	3 - 81 mm
Max. munkadarab keresztmetszett vágó üzemmód		
- egyenes vágás 90°/90°	170 x 100 mm	210 x 60 mm
- dupla sarokvágás 45°/45°	67 x 62 mm	154 x 46 mm
Max vágásmagasság asztali fűrész üzemmódban 90°/45°	55 mm	81 mm/54 mm
Üresjárat fordulatszám	3.400 /min	3.620 /min
Vágási sebesség (max.)	56 m/s	42 m/s
Fűrészlap	Ø 315 x 30 mm	Ø 250 x 30 mm
Forgótányér beállítás balra/jobbra	50 °/60 °	45 °/45 °
Fűrészfejdőlés bal/jobbr	48 °/45 °	45 °
Névleges teljesítményfelvétel	1,8 kW	2 kW
Motorvédelem	Túláramkapcsoló	Túláramkapcsoló
Súly	21 kg	45 kg (állvánnyal együtt)

KÖZÖS TULAJDONSÁGOK

- Villámgyors átalakítás fejező üzemmódról asztali üzemmódrá
- Asztali körfűrészként magasságban fokozatmentesen állítható fűrészlap
- Robusztus és precíz alumínium öntvény konstrukció
- Stabil párhuzamvezető

KGT 300

- Erős univerzális motor.
- Kompakt könnyű súly, ideális mobil alkalmazásra
- Mindkét oldalra dönthető fűrészfej

KGT 501

- Halk indukciós motor - robusztus nem igényel karbantartást
- Elektromos motorfék
- Skála a fokozatmentes beállításhoz és a finom beállítható rögzítés 90°-nál és 45°-nál
- A géppel szilárdan összekötött állvány. Behajtható lábak a kényelmes munkavégzéshez a padlón

A CSOMAGOLÁS TARTALMA	KGT 300	KGT 501
Rendelési sz.	0103300000	0102505018
Keményfém fűrészlap (34 fog)		•
Keményfém fűrészlap (48 fog)	•	
Forgácsvédő burkolat	•	•
Párhuzamvezető	•	•
behajtható állvány		•
Szerszám fűrészlapcseréhez	•	•

FELSZERELÉS ÉS SPECIÁLIS TARTOZÉKOK

Gépállvány	
	Rendelési sz.
 <p>Univerzális gépállvány</p> <ul style="list-style-type: none"> Az optimális munkamagassághoz és a biztos álláshoz Egyetlen felületeken is használható Állítható, magasságkiegyenlítővel alkalmazható: KS 254 Plus, KS 305 Plus, KGS 216 Plus, KGS 254 Plus / KGS 254 I Plus, KGS 315 Plus, KGT 300, KGS 255, KGS 301, KGS 303, KGS 305, KGS 331 	0910057529

Asztalhosszabbító a KGT 300-hoz	
	Rendelési sz.
 <p>Jobb oldali KGS asztalhosszabbító, fémből</p> <ul style="list-style-type: none"> Hosszú munkadarabok biztos felfekvéséhez Hosszútközövel és skálával, 1600 mm-ig Méretbeállító a méretek pontos ismétlése érdekében <p>alkalmazható: KGS 255, KGS 303, KGT 300 Hossz: 1.140 mm Szélesség: 200 mm</p>	0910058886

 <p>Bal oldali KGS asztalhosszabbító, fémből</p> <ul style="list-style-type: none"> Hosszú munkadarabok biztos felfekvéséhez Hosszútközövel és skálával, 1600 mm-ig Méretbeállító a méretek pontos ismétlése érdekében <p>A KGS 255 típusnál bal és jobb oldalon is használható alkalmazható: KGS 255, KGS 303, KGT 300 Hossz: 1.000 mm Szélesség: 200 mm</p>	0910058827
---	------------

 <p>Jobb oldali KGS asztalhosszabbító, fémből</p> <ul style="list-style-type: none"> Hosszú munkadarabok biztos felfekvéséhez Hosszútközövel és skálával, 3000 mm-ig kihúzható Méretbeállító a méretek pontos ismétlése érdekében <p>alkalmazható: KGS 255, KGS 303, KGT 300 Hossz: 1.140 mm Szélesség: 200 mm</p>	0910058894
--	------------

 <p>Bal oldali KGS asztalhosszabbító, fémből</p> <ul style="list-style-type: none"> Hosszú munkadarabok biztos felfekvéséhez Hosszútközövel és skálával, 3000 mm-ig kihúzható Méretbeállító a méretek pontos ismétlése érdekében <p>A KGS 255 típusnál bal és jobb oldalon is használható Alkalmazható a következőkhöz: KGS 255, KGS 303, KGT 300 Hossz: 1.000 mm Szélesség: 200 mm</p>	0910058835
---	------------

 <p>Jobb oldali KGS asztalhosszabbító, alumíniumból</p> <ul style="list-style-type: none"> Hosszú munkadarabok biztos felfekvéséhez Hosszútközövel és skálával, 3000 mm-ig kihúzható Méretbeállító a méretek pontos ismétlése érdekében Tartóláb, felhajtható, és magasságban állítható <p>alkalmazható: KGS 255, KGS 303, KGT 300 Hossz: 1.130 mm Szélesség: 200 mm</p>	Rendelési sz. 0910057545
--	-----------------------------

 <p>Bal oldali KGS asztalhosszabbító, alumíniumból</p> <ul style="list-style-type: none"> Hosszú munkadarabok biztos felfekvéséhez Hosszútközövel és skálával, 3000 mm-ig kihúzható Méretbeállító a méretek pontos ismétlése érdekében Tartóláb, felhajtható, és magasságban állítható <p>A KGS 255 típusnál bal és jobb oldalon is használható alkalmazható: KGS 255, KGS 303, KGT 300 Hossz: 1.000 mm Szélesség: 200 mm</p>	Rendelési sz. 0910057537
---	-----------------------------

Asztalhosszabbító a KGT 501-hez	
	Rendelési sz.
 <p>Asztalhosszabbító UK / KGT</p> <ul style="list-style-type: none"> Hosszú munkadarabok biztos felfekvéséhez Hosszútközövel és skálával, 2800 mm-ig, kihúzható Hosszabbítóprofilal és két méretbeállítóval a méretek pontos ismétlése érdekében Daraboláshoz bal és jobb oldalon használható <p>Tartóláb, felhajtható, és magasságban állítható alkalmazható: KGT 501, Secanta, UK 220, UK 333 Hossz: 1.000 mm Szélesség: 200 mm</p>	0910053213

Szögvezető	
	Rendelési sz.
 <p>Szögvezető KGT</p> <ul style="list-style-type: none"> Precíz keresztirányú és szögvághoz Alumínium munkadarab-alátéttel Fokozatmentesen állítható mindkét oldalon 90° és 45° között <p>alkalmazható: KGT 500, KGT 501</p>	0910009028

Munkadarab-leszorító	
	Rendelési sz.
 <p>Munkadarab leszorító - KGS / KGT</p> <ul style="list-style-type: none"> ■ Kis munkadarabok, műanyag vagy alumínium profilok biztos lefogásához <p>KGT 501, 2003. gyártási évtől alkalmazható: KGS 255, KGS 303, KGS 305, KGT 300, KGT 501, KS 210 C, KS 210 Lasercut</p>	0910057553*

Forgácselszívó egység	
	Rendelési sz.
 <p>KGT forgácselszívó szett</p> <ul style="list-style-type: none"> ■ A tiszta munkakörnyezetért és szabad rálátásért a vágandó munkadarabra ■ Csatlakoztatható forgácselszívó berendezésre <p>Elszívócsonk (Ø 100 mm) Alkalmazható a következőkhöz: KGT 500, KGT 501</p>	0910009249

Speciális tartozék fejező és gérvágó fűrészekhez	
	Rendelési sz.
 <p>KSU 400 gépállvány</p> <ul style="list-style-type: none"> ■ Gépállvány és asztalszélesítő stabil és robusztus kivitelben ■ Az univerzális feflogó profiloknak köszönhetően minden ismert gyártó forgalomban lévő fejező gérvágó fűrészéhez alkalmazható ■ Stabil lábak állítható magassággal ■ Gazdag tartozékprogram. <p>Max. teljes hossz: 400 cm Max. súlyterhelés a középrészen: 250 kg Súly: 25 kg</p>	0910066110
 <p>Kiegészítő ütköző</p> <ul style="list-style-type: none"> ■ Kis munkadarabok és lécek biztonságos és kiszakadásmentes megmunkálásához ■ Különösen alkalmas magas munkadarabokhoz <p>alkalmazható: KGS 255, KGS 303, KGT 300</p>	0910059831

* Önkszolgáló csomagolás

	Rendelési sz.
 <p>Vágásjelölő lézer KGS / KGT</p> <ul style="list-style-type: none"> ■ A vágási hely tökéletes előjelzésére ■ A munkadarab gyorsan és biztosan pozicionálható a vágáshoz ■ Nincs szükség több próbavágásra <p>Elemes vonallézer alkalmazható: KGS 301, KGS 331, KGT 500, KGT 501</p>	0910040553*

Elszívóadapter	
	Rendelési sz.
 <p>Elszívóadapter - KGS</p> <p>A fejező és sarkaló fűrés, Metabo univerzális porszívóra történő csatlakoztatásához Lehetséges a 6.31289 sz. Metabo porzsák csatlakoztatása alkalmazható: KGS 255, KGS 301, KGS 303, KGS 305, KGT 300</p>	0910059955*

Görgös állványok	
	Rendelési sz.
<ul style="list-style-type: none"> ■ Hosszú munkadarabok megtámasztására fűrészelésnél, marásnál, gyalulásnál és fűrésznél ■ Szilárdan álló, állítható magasságú és összecsukszható 	
 <p>RS 420 görgös állvány</p> <p>Jól futó és nagy teherbírású nemesacél görgők Szélesség: 400 mm Teherbírás 100 kg Magasság: 640 - 1.015 mm</p>	0910053353
 <p>RS 420 G görgös állvány</p> <p>Jól futó, krómozott golyókkal Oldalirányú mozgást is lehetővé tesz Ideális lapanyagokhoz Szélesség: 520 mm Teherbírás 100 kg Magasság: 640 - 1.015 mm</p>	0910053345
 <p>RS 420 W görgös állvány</p> <p>Jól futó, krómozott golyókkal Állítható golyócsapágy szegéllyel Oldalirányú mozgást is lehetővé tesz Ideális lapanyagokhoz, kör vagy négyszögletes munkadarabokhoz Szélesség: 420 mm Teherbírás 100 kg Magasság: 640 - 1.015 mm</p>	0910053361

AKKUS KÉSZÜLÉKEK

FÉMMEGMUNKÁLÁS

FŰRÁS ÉS CSAVAROZÁS

FAMEGMUNKÁLÁS / FŰRÉSZELES

SPECIÁLIS GÉPEK ÉS KERT

FÉLIG KÖTÖTT FAMEGMUNKÁLÁS

SZIVATTYÚTECHNIKA

SŰRÍTETT LEVEGŐS TECHNIKA

NINCS KISZAKADÁS – NINCS FÁRADTSÁG.

Az elv „húzni és nem tolni“ Aki egyszer már hosszú, alaktalan vagy különösen kemény munkadarabokat fűrészelt, az tudja, hogy a vágás így könnyebben és tisztábban elvégezhető. Jelentősen kevesebb fog megy

át a fán, a vágás jobban ellenőrizhető, kevesebb kiszakadás képződik. Ezzel egyidőben az alsó elrendezésű vonókörfűrész elve kíméli a fűrészlapot, így azok élettartama jelentősen megnő.

pl. UK 333

Abszolút flexibilis

Erős univerzális motor és Metabo VC-elektronikával történő fordulatszám-szabályozás.

Stabil és biztosan áll

Oldalrész masszív acéllemezből

Praktikus tartozékok

Például asztalhosszabbítás vagy toloszán – egyszerűen felszerelhető.

Precíz munkaasztal

Asztallap alumínium profilból

Kiváló minőségű univerzális oldalvezető

-90° és +90° közötti szögbeállítások

Húzóhossz: 333 mm

Minden ismert laminátpadlót és paneleket 45°-ig teljesen át lehet vágni.

Mindig biztosan áll

Beépített, összecukható állvány szintkülönbség-kiegyenlítéssel a biztonságos álláshoz. A gép behajtott állapotban is üzemeltethető.



Gyors átalakítás

Az UK 333 asztali körfűrész alakítható. Az univerzális ütköző a hosszabb munkadarabok felszabásánál párhuzamütközőként funkcionál.

Mindig mobil

Az állványt könnyen be lehet hajtani. Az UK 333 így könnyen szállítható és minden autóba befér.

Sokoldalúan vág

Az univerzális ütköző a gép- és dupla gérvágásokhoz 180°-kal elforgatható. A fűrészlap -1,5 és 46,5° között dönthető; ideális fedettvágáshoz.



	Alsó elrendezésű vonókörfűrész UK 290	Alsó elrendezésű vonókörfűrész UK 290 Set
Méret H x SZ x M	674 x 478 x 878 mm	1.600 x 1.180 x 878 mm
Munkamagasság tartóállvány nélkül	420 mm	420 mm
Asztalméret	674 x 478 mm	674 x 478 mm
Vágásmagasság	0 - 60 mm	0 - 60 mm
Max vágásmagasság 90/45°	60 mm/42 mm	60 mm/42 mm
Üresjárat fordulatszám	4.500 /min	4.500 /min
Fordulatszám névleges terhelésnél	3.800 /min	3.800 /min
Fűrészlap	Ø 220 x 30 mm	Ø 220 x 30 mm
Döntéstartomány	-1,5 - 46,5 °	-1,5 - 46,5 °
Vágási sebesség (max.)	44 m/s	44 m/s
Húzóhossz	290 mm	290 mm
Névleges teljesítményfelvétel	1,8 kW	1,8 kW
Leadott teljesítmény	1,2 kW	1,2 kW
Súly (tartóállvánnyal)	25 kg	52 kg

KÖZÖS TULAJDONSÁGOK

- A mobil profi fűrész egy fejező-gérvágó fűrész, egy alsó elrendezésű vonókörfűrész, valamint egy asztali körfűrész funkcióit és előnyeit egyesíti magában.
- Komplettszerűen sokrétű és kiváló minőségű munkákhoz
- A szállított tartozékok gyors felszerelése
- A kis súlyának köszönhetően mobil
- Motor túlterhelés-védelemmel és lágyindítási technológiával
- Másodpercek alatt átalakítható gérvágófűrész-funkcióról asztali körfűrész funkcióra
- A gépasztal minden oldalán használható, kiváló minőségű és elfordítható univerzális ütköző gérvágó és párhuzamos vágásokhoz

- Fokozatmentesen dönthető és állítható magasságú fűrészlap.
- Beépített, összecuszkodható állvány szintkülönbség-kiegyenlítővel a biztonságos álláshoz
- Precíz munka asztal alumínium profilelemekből
- Oldalrész masszív acéllemezből
- Egyfázisú váltóáramhoz

UK 290 Set

- Tolószán, asztalszélesítő és - hosszabbító nagy munkadarabok pontos fűrészeléséhez

A CSOMAGOLÁS TARTALMA	UK 290	UK 290 Set
Rendelési sz.	0102900000	0192901000
Váltófogas keményfém fűrészlap (36 fog)	•	•
behajtható állvány	•	•
Univerzális vezető	•	•
Ütközőprofil 700 mm	•	•
Hasítóék	•	•
Tolófa	•	•
Forgácsel szívó egység 0910064371	•	•
Asztalszélesítő	•	•
Párhuzamvezető	•	•
Asztalhosszabbító	•	•
Tolószán	•	•

AKKUS KÉSZÜLÉKEK

FÉMMEGMUNKÁLÁS

FŰRÉS ÉS
CSAVARÓZÁS

FÁEMEGMUNKÁLÁS /
FŰRÉSZELES

SPECIÁLIS GÉPEK ÉS
KERT

FÉLIG KÖTÖTT
FÁEMEGMUNKÁLÁS

SZIVATTYŰTECHNIKA

SŰRÍTETT LEVEGŐS
TECHNIKA



Alsó elrendezésű vonókörfűrész - UK 333

Alsó elrendezésű vonókörfűrész - UK 333 Set

	Alsó elrendezésű vonókörfűrész - UK 333	Alsó elrendezésű vonókörfűrész - UK 333 Set
Méret H x SZ x M	760 x 585 x 900 mm	1.600 x 1.287 x 900 mm
Munkamagasság tartóállvány nélkül	418 mm	418 mm
Asztalméret	750 x 585 mm	750 x 585 mm
Vágásmagasság	0 - 70 mm	0 - 70 mm
Max vágásmagasság 90/45°	70 mm/49 mm	70 mm/49 mm
Üresjárat fordulatszám	1.800 - 4.500 /min	1.800 - 4.500 /min
Fordulatszám névleges terhelésnél	4.500 /min	4.500 /min
Fűrészlap	Ø 220 x 30 mm	Ø 220 x 30 mm
Döntéstartomány	-1,5 - 46,5 °	-1,5 - 46,5 °
Vágási sebesség (max.)	52 m/s	52 m/s
Húzóhossz	333 mm	333 mm
Névleges teljesítményfelvétel	2,2 kW	2,2 kW
Leadott teljesítmény	1,5 kW	1,5 kW
Súly (tartóállvánnyal)	35,9 kg	63 kg

KÖZÖS TULAJDONSÁGOK

- A mobil profi fűrész egy fejező-gérvágó fűrész, egy alsó elrendezésű vonókörfűrész, valamint egy asztali körfűrész funkcióit és előnyeit egyesíti magában.
- Komplettszerűen sokrétű és kiváló minőségű munkákhoz
- A szállított tartozékok gyors felszerelése
- A kis súlyának köszönhetően mobil
- Erős univerzális motor és Metabo VC-elektronikával történő fordulatszám-szabályozás.
- Motor túlterhelés-védelemmel és lágyindítási technológiával
- Másodpercek alatt átalakítható gérvágófűrész-funkcióról asztali körfűrész funkcióra
- A gépasztal minden oldalán használható, kiváló minőségű és elfordítható univerzális ütköző gérvágó és párhuzamos vágásokhoz

- Fokozatmentesen dönthető és állítható magasságú fűrészlap.
- Beépített, összehajtható állvány szintkülönbség-kiegyenlítéssel a biztonságos álláshoz
- Nyolcszoros csapágyazású, alsó elrendezésű könnyen járó szán alumínium profilból a legnagyobb pontosság érdekében.
- Precíz munkaasztal alumínium profilelemekből
- Oldalrész masszív acéllemezből
- Egyfázisú váltóáramhoz

UK 333 Set

- Tolószán, asztalszélesítő és -hosszabbító nagy munkadarabok pontos fűrészeléséhez

A CSOMAGOLÁS TARTALMA	UK 333	UK 333 Set
Rendelési sz.	0103330000	0193330000
Váltófogas keményfém fűrészlap (36 fog)	•	•
behajtható állvány	•	•
Univerzális vezető	•	•
Ütközőprofil 700 mm	•	•
Hasítóék	•	•
Vágásmagasság-jelző	•	•
Tolófa	•	•
Forgácsleszívó egység 0910064371	•	•
Asztalszélesítő	•	•
Párhuzamvezető	•	•
Asztalhosszabbító	•	•
Tolószán	•	•

Fűrészlap tároló	
	Rendelési sz.
 <p>Fűrészlap tároló</p> <ul style="list-style-type: none"> ■ Fűrészlap tároló mérőszalaggal, szögmérővel és ceruzával. ■ Maximum két, legfeljebb 254 mm átmérőjű körfűrészlap biztonságos tárolására. ■ (A fűrészlapok nem képezik a szállított terjedelem részét) <p>Felszerelhető a következőkre: Flexo 500 univerzális asztal UK 290, UK 333 típusú alsó elrendezésű vonókörfűrész lábazataira fejező, sarkaló és asztali körfűrészek lábazataira</p>	0910064339

Univerzális asztal tartozékkal

	Rendelési sz.
 <p>Flexo 500 univerzális asztal</p> <ul style="list-style-type: none"> ■ Metabo szűrőfűrészek, felsőmarók és kézi körfűrészek helyhez kötött használatához (a megfelelő tartozék használata esetén) ■ Behajtható alsó gépállvánnyal és magasságállítással ■ UK 290-nel vagy UK 333-mal együtt is használható asztalszélesítőként vagy munkaállomásként. ■ Stabil acélszerkezet és nagy asztallap présöntvény profilokból 	0910064304
 <p>Szállítógörgő</p> <ul style="list-style-type: none"> ■ Az egyszerű szállításhoz alkalmazható: UK 290, UK 333, Flexo 500 	0910064363
 <p>Tolószán UK / Flexo</p> <ul style="list-style-type: none"> ■ Nagyméretű és széles munkadarabokhoz alkalmazható: UK 290, UK 333, Flexo 500 Asztalméret: 310 x 200 mm Teljes hossz: 1.225 mm Terhelési súly: 7,7 kg 	0910064347
 <p>Asztalhosszabbító UK / Flexo</p> <ul style="list-style-type: none"> ■ Hosszú munkadarabok praktikus méretre vágására alkalmazható: UK 290, UK 333, Flexo 500 Hossz: 380 mm Szélesség: 476 mm 	0910064312
 <p>Párhuzamos ütköző UK / Flexo</p> <ul style="list-style-type: none"> ■ Hosszanti vágásokhoz, vagy nagy lapok méretre vágásához ■ Hosszú előtétprofil a munkadarab biztos vezetéséhez alkalmazható: UK 290, UK 333, Flexo 500 	0910063707

	Rendelési sz.
 <p>Asztalszélesítő UK / Flexo Alkalmazható a következőkhöz: UK 333, UK 290, Flexo 500 Hossz: 674 mm Szélesség: 501 mm</p>	0910064401

Univerzális oldal ütköző

	Rendelési sz.
 <p>Univerzális oldal vezető</p> <ul style="list-style-type: none"> ■ Tartalékként vagy második gérvetőként használható ■ Sarkaló- és kettős sarokillesztő vágásokhoz ■ 180°-ban (2 x 90°) elforgatható <p>Az ütköző hossza: 450 mm alkalmazható: UK 333, UK 290</p>	0910063057

Munkadarab leszorító

	Rendelési sz.
 <p>Munkadarab leszorító</p> <ul style="list-style-type: none"> ■ Kis munkadarabok, köranyagok, műanyag vagy alumínium profilok biztos befogásához ■ Alkalmazható az univerzális vezetőn <p>Max. befogási magasság: 75 mm alkalmazható: UK 290, UK 333</p>	0910064495
<p>UK 290/UK 333 csavaros szorító</p> <ul style="list-style-type: none"> ■ Munkadarabok tolószánon való leszorítására alkalmazható: UK 290, UK 333, Flexo 500 	0910064509

Forgácselszívó egység

	Rendelési sz.
 <p>UK / Flexo forgácselszívó szett</p> <ul style="list-style-type: none"> ■ Elszívás két helyen: a forgácsgyűjtőnél és a védőburkolat tetején ■ Szabad rálátás a vágandó munkadarabra ■ Tiszta munkakörnyezet <p>Elszívócsonk (Ø 100 mm) alkalmazható: UK 290, UK 333, Flexo 500</p>	0910064371

PRECÍZ – KIÉPÍTHETŐ – MOBIL: PRECÍZIÓS KÖRFŰRÉSZEK

A Metabo precíziós körfűrészek mindig tisztán vágnak. Ahogy azt a nevük is mutatja, mindig pontos munkát végeznek. Méghozzá hatalmas felhasználási területen – az okos rendszertartozékoknak köszönhetően. Mindenki,

aki valami többet akar, itt jó helyen jár: a Metabo precíziós körfűrészek a Erő és a precízió megtestesítői – váltóáramú és háromfázisú kivitelben.

pl. PK 200



A precíziós körfűrészek a TRGS 553-nak előírásának megfelelően faporra bevizsgáltak.

Szabvány szögvezető
a pontos
szögvágásokhoz

Erős 1,7 kW-os motor
Megbízható indukciós
motor az univerzális
használatra.

Lezárható kapcsoló
véd az illetéktelen használat ellen.



Porelszívás

A tiszta és az egészséges munkavégzés érdekében egy külső porelszívást lehet csatlakoztatni.

Nagy felületű asztal
eloxiált préselt alumínium
profilokból

Mellékelt tolófa
a kéz védelmére

Dőlésállítás
A kézi kerékkel a
fűrészlapot
fokozatmentesen meg
lehet dönteni $-1,5^\circ$ és
 $46,5^\circ$ között.

Magasságállítás
Könnyen kezelhető kézi hajtókar a
fűrészlap magasságának fokozatmen-
tes beállításához 0 és 65 mm között.



Egyszerűen kezelhető
a fűrészlap magasság- és döntés
állítására jól hozzáférhető a kezelői
elemekkel



Univerzális és kiépíthető
számos tartozék bővíti ki a precíziós
körfűrészek alkalmazhatóságának
spektrumát



Akár egész nagy dolgokhoz is alkalmas
Az alap tartórendszer asztalhosszabbí-
tása révén olyan nagy munkadarabokat
is meg lehet munkálni, mint pl. lap-
anyagok.



Precíziós körfűrész - PK 200	
Méretek H x SZ x M	540 x 430 x 330 mm
Asztalméret	540 x 430 mm
Vágásmagasság	0 - 65 mm
Max vágásmagasság 90/45°	65 mm/45 mm
Fordulatszám névleges terhelésnél	4.000 /min
Vágási sebesség	44 m/s
Max. vágási szélesség	
- párhuzamvezetővel	180 mm
Fűrészlap	Ø 210 x 30 mm
Fűrészlap döntési tartománya	-1,5 - 46,5 °
Névleges teljesítményfelvétel	1,7 kW
Leadott teljesítmény	1 kW
Súly	21 kg

- Kiegészíthető a széleskörűen használhatóságához
- Hordozható kivitel.
- Magasságban fokozatmentesen állítható fűrészlap
- A fűrészlap -1,5° - 46,5° fokban dönthető; alávágásokhoz alkalmas.
- Lezárható kapcsoló véd az illetéktelen használat ellen.
- Nagy felületű, eloxált asztalok préselt alumínium profilokból.
- Faporra az FPH által bevizsgálva TRGS 553 szerint.
- Gazdag tartozékprogram.
- Egyfázisú váltóáramhoz

A CSOMAGOLÁS TARTALMA	PK 200
Rendelési sz.	0102001001
Váltófogas keményfém fűrészlap (30 fog)	•
Párhuzamvezető	•
Szögvezető	•
Forgácselszívó csatlakozások	•
Tolórúd	•

AKKUS KÉSZÜLÉKEK

FÉMMEGMUNKÁLÁS

FŰRÁS ÉS
CSAVARÓZÁS

FÁMMEGMUNKÁLÁS /
FŰRÉSZELEÉS

SPECIÁLIS GÉPEK ÉS
KERT

FÉLIG KÖTÖTT
FÁMMEGMUNKÁLÁS

SZIVATTYÚTECHNIKA

SŰRÍTETT LEVEGŐS
TECHNIKA



	Precíziós körfűrész PK 255 - 2,5 WN	Precíziós körfűrész PK 255 - 3,4 DN
Méreték H x SZ x M	1.380 x 780 x 1.000 mm	1.380 x 780 x 1.000 mm
Asztalméret	790 x 660 mm	790 x 660 mm
Vágásmagasság	0 - 80 mm	0 - 80 mm
Max vágásmagasság 90/45°	80 mm/53 mm	80 mm/53 mm
Fordulatszám névleges terhelésnél	3.800 /min	3.800 /min
Vágási sebesség	50 m/s	50 m/s
Max. vágási szélesség		
- párhuzamvezetővel	300 mm	300 mm
Fűrészlap	Ø 250 x 30 mm	Ø 250 x 30 mm
Fűrészlap döntési tartománya	0 - 45 °	0 - 45 °
Névleges teljesítményfelvétel	2,5 kW	3,4 kW
Leadott teljesítmény	1,9 kW	2,5 kW
Elszívócsatlakozások	100 mm	100 mm
Súly	71 kg	71 kg

KÖZÖS TULAJDONSÁGOK

- Kiegészíthető a széleskörűen használhatóságához
- Hordozható kivitel.
- Erős univerzális motor.
- Rövid asztalhosszabbító és az állvány a csomagolás részét képezik
- Magasságban fokozatmentesen állítható fűrészlap
- Dönthető fűrészlap.
- Lezárható kapcsoló véd az illetéktelen használat ellen.
- Nagy felületű, eloxált asztalok préselt alumínium profilokból.

- Faporra az FPH által bevizsgálva TRGS 553 szerint.
- Gazdag tartozékprogram.

PK 255 - 2,5 WN

- Egyfázisú váltóáramhoz

PK 255 - 3,4 DN

- Háromfázisú áramhoz

A CSOMAGOLÁS TARTALMA	PK 255 - 2,5 WN	PK 255 - 3,4 DN
Rendelési sz.	0102582209	0102582802
Váltófogas keményfém fűrészlap (34 fog)	•	•
Tartóállvány	•	•
Párhuzamvezető	•	•
Szögvezető	•	•
Asztalhosszabbító	•	•
Forgácsolócsatlakozások	•	•
Tolófa	•	•



AKKUS KÉSZÜLÉKEK

FÉMMEGMUNKÁLÁS

FŰRÁS ÉS
CSAVARÓZÁS

FÁEMGMUNKÁLÁS /
FŰRÉSZELES

SPECIÁLIS GÉPEK ÉS
KERT

FÉLIG KÖTÖTT
FÁEMGMUNKÁLÁS

SZIVATTYŰTECHNIKA

SŰRÍTETT LEVEGŐS
TECHNIKA

	Rendszer-körfűrész PK 255 - 2,5 WN	Rendszer-körfűrész PK 255 - 3,4 DN
Méret H x SZ x M	1.560 x 1.400 x 1.000 mm	1.560 x 1.400 x 1.000 mm
Asztalméret	790 x 660 mm	790 x 660 mm
Vágásmagasság	0 - 80 mm	0 - 80 mm
Max vágásmagasság 90/45°	80 mm/53 mm	80 mm/53 mm
Fordulatszám névleges terhelésnél	3.800 /min	3.800 /min
Vágási sebesség	50 m/s	50 m/s
Max. vágási szélesség		
- párhuzamvezetővel	300 mm	300 mm
Fűrészlap	Ø 250 x 30 mm	Ø 250 x 30 mm
Fűrészlap döntési tartománya	0 - 45 °	0 - 45 °
Névleges teljesítményfelvétel	2,5 kW	3,4 kW
Leadott teljesítmény	1,9 kW	2,5 kW
Elszívócsatlakozások	100 mm	100 mm
Súly	74 kg	74 kg

KÖZÖS TULAJDONSÁGOK

- Kiegészíthető a széleskörűen használhatóságához
- Hordozható kivitel.
- Erős univerzális motor.
- Rövid asztalhosszabbító és az állvány a csomagolás részét képezik
- Magasságban fokozatmentesen állítható fűrészlap
- Dönthető fűrészlap.
- Lezárható kapcsoló véd az illetéktelen használat ellen.
- Nagy felületű, eloxált asztalok préselt alumínium profilokból.

- Faporra az FPH által bevizsgálva TRGS 553 szerint.
- Gazdag tartozékprogram.

PK 255 - 2,5 WN

- Egyfázisú váltóáramhoz

PK 255 - 3,4 DN

- Háromfázisú áramhoz

A CSOMAGOLÁS TARTALMA	PK 255 - 2,5 WN	PK 255 - 3,4 DN
Rendelési sz.	0192552508	0192553407
Váltófogas keményfém fűrészlap (34 fog)	•	•
Tartóállvány	•	•
Bázis tartórendszer (max. 700 mm vágásszélesség)	•	•
A bázis tartórendszer tolószánja	•	•
Tolószán támasztólábbal	•	•
Párhuzamvezető	•	•
Szögvezető	•	•
Asztalhosszabbító	•	•
Forgácsoló csatlakozások	•	•
Tolófa	•	•

FELSZERELÉS ÉS SPECIÁLIS TARTOZÉKOK

Gépállvány	
	Rendelési sz.
 <p>Gépállvány</p> <ul style="list-style-type: none"> Az optimális munkamagassághoz és a biztos álláshoz Egyszerűen szállítható Összecsukható <p>Alkalmazható a következőkhöz: UK 220, PK 200</p>	0910017047

Szállítógörgő	
	Rendelési sz.
 <p>Szállítógörgő</p> <ul style="list-style-type: none"> Az egyszerű szállításhoz <p>Alkalmazható a következőkhöz: PK 255, BKH 450, BKS 400, BKS 450</p>	0910003313

Szög ütköző	
	Rendelési sz.
 <p>Szög ütköző - PK / BAS</p> <ul style="list-style-type: none"> Precíz keresztirányú és szögvágáshoz Alumínium munkadarab-alátéttel Fokozatmentesen állítható mindkét oldalon 90° és 45° között <p>PK 300: a fűrészlaptól jobb és bal oldalra is alkalmazható</p> <p>Alkalmazható a következőkhöz: PK 300, PK 255, BAS 315 / 316, BAS 316 G, BAS 500, BAS 505 G, BAS 600, PK 250 1993-ig</p>	0910008048
 <p>Szög ütköző - PK / BAS</p> <ul style="list-style-type: none"> Precíz keresztirányú és szögvágáshoz Fokozatmentesen állítható mindkét oldalon 90° és 45° között <p>Alkalmazható a következőkhöz: PK 200, BAS 250</p>	0910059963

Forgácselszívó szettek	
	Rendelési sz.
 <p>UK / PK forgácselszívó szett</p> <ul style="list-style-type: none"> A tiszta munkakörnyezetért és szabad rálátásért a vágandó munkadarabra Csatlakoztatható forgácselszívó berendezésre Ezzel a tartozékkal a gép porbevizsgálta válik <p>Elszívócsonk (Ø 100 mm)</p> <p>Alkalmazható a következőkhöz: UK 220, PK 200</p>	0910017608
 <p>PK forgácselszívó szett</p> <ul style="list-style-type: none"> A tiszta munkakörnyezetért és szabad rálátásért a vágandó munkadarabra Csatlakoztatható forgácselszívó berendezésre Ezzel a tartozékkal a gép porbevizsgálta válik <p>Elszívócsonk (Ø 100 mm)</p> <p>Alkalmazható a következőkhöz: PK 250 1993-ig, PK 255</p>	0910014374

Bázis tartórendszer a precíziós körfűrészekhez Präzisionskreissägen	
	Rendelési sz.
 <p>Bázis tartórendszer PK / UK</p> <ul style="list-style-type: none"> Tolósának, asztalhosszabbítók és asztalszélesítők felszereléséhez szükséges Rögzítés / arretálás a gépburkolat elülső és hátsó oldalán <p>Hossz: 1180 mm</p> <p>Alkalmazható a következőkhöz: PK 200, UK 220</p>	0910018450
 <p>PK 255 bázis tartórendszer</p> <ul style="list-style-type: none"> Tolósának, hosszú asztalhosszabbítók és asztalszélesítők felszereléséhez szükséges Rögzítés / arretálás a gépburkolat elülső és hátsó oldalán <p>Hossz: 1180 mm</p> <p>Alkalmazható a következőkhöz: PK 255</p>	0910052411

	<p>Tolósán PK / UK</p> <ul style="list-style-type: none"> Lehetővé teszi nagyobb méretű munkadarabok pontos vágását. A bázis tartórendszer bal vagy jobb oldalára szerelhető A távolság a fűrészlaphoz képest egyénileg állítható Excenterszorító - könnyen fel- és leszerelhető <p>Keresztütköző, 700 mm hosszú, mindkét oldalon 47°-ban elfordítható Alkalmazható a következőkhöz: PK 200, UK 220 Max. vágószélesség 90°/45°: 660 mm/910 mm Asztalméret: 540 x 240 mm Teljes hossz: 1.180 mm</p>	<p>Rendelési sz.</p> <p>0910018434</p>
	<p>Tolósán PK</p> <ul style="list-style-type: none"> Lehetővé teszi nagyobb méretű munkadarabok pontos vágását. A bázis tartórendszer bal vagy jobb oldalára szerelhető A távolság a fűrészlaphoz képest egyénileg állítható Excenterszorító - könnyen fel- és leszerelhető <p>Keresztütköző, 700 mm hosszú, mindkét oldalon 47°-ban elfordítható Alkalmazható a következőkhöz: PK 255 Max. vágószélesség 90°/45°: 900 mm/1.140 mm Asztalméret: 540 x 240 mm Teljes hossz: 1.550 mm</p>	<p>Rendelési sz.</p> <p>0910052420</p>
	<p>Asztalszélesítő PK / UK</p> <ul style="list-style-type: none"> Az asztalszélesítő növeli a felfekvő felületet, lapok vágásához ideális Lehetővé teszi a hosszanti vezető mellett az akár 700 mm széles vágásokat A bázis tartóhosszabbító használatával a hosszanti vezető mellett akár 1400 mm szélességű vágások is végezhetők A bázis tartórendszer bal vagy jobb oldalára szerelhető <p>Alkalmazható a következőkhöz: UK 220, PK 200 Hossz: 585 mm Szélesség: 200 mm</p>	<p>Rendelési sz.</p> <p>0910018442</p>
	<p>Asztalszélesítő PK / PKF</p> <ul style="list-style-type: none"> Az asztalszélesítő növeli a felfekvő felületet, lapok vágásához ideális Lehetővé teszi a hosszanti vezető mellett az akár 700 mm széles vágásokat A bázis tartóhosszabbító használatával a hosszanti vezető mellett akár 1400 mm szélességű vágások is végezhetők A bázis tartórendszer bal vagy jobb oldalára szerelhető <p>alkalmazható a következőkhöz: PK 255 2008-ig, PKF 255, PKF 255 V8 Hossz: 775 mm Szélesség: 200 mm</p>	<p>Rendelési sz.</p> <p>0910040480</p>
	<p>Asztalszélesítő Plus PK / PKF</p> <ul style="list-style-type: none"> Az asztalszélesítő növeli a felfekvő felületet, lapok vágásához ideális Lehetővé teszi a hosszanti vezető mellett az akár 700 mm széles vágásokat A bázis tartóhosszabbító használatával a hosszanti vezető mellett akár 1400 mm szélességű vágások is végezhetők A bázis tartórendszer bal vagy jobb oldalára szerelhető <p>Alkalmazható a következőkhöz: PK 255 2008-tól, PKF 255, PKF 255 V8 Hossz: 835 mm Szélesség: 200 mm</p>	<p>Rendelési sz.</p> <p>0910064517</p>



FŰRÉSZLAPOKAT A METABO TARTOZÉKKATALÓGUSBAN TALÁLHAT

AKKUS KÉSZÜLÉKEK

FÉMMEGMUNKÁLÁS

FŰRÁS ÉS CSAVAROZÁS

FAMEGMUNKÁLÁS / FŰRÉSZELÉS

SPECIÁLIS GÉPEK ÉS KERT

FÉLIG KÖTÖTT FAMEGMUNKÁLÁS

SZIVATTYŰTECHNIKA

SŰRÍTETT LEVEGŐS TECHNIKA

UNIVERZÁLIS, STABIL, ELSŐRENEDŰ ÁR / TELJESÍTMÉNY ARÁNNYAL

Az univerzális asztali körfűrészek a fűrészáruk, deszkák, lapok és más faanyagok erős, pontos fűrészeléséhez a műhelyekben és az építkezéseken nélkülözhetetlenek. Az

olyan átgondolt részletek, mint pl. a fűrészlapok fokozatmentes magasságállítása és a beépített futómű gondoskodnak a felhasználóbarát kezelésről.

pl. TKHS 315 C

Szakszerűen előre felszerelt
Gyorsan bevethető a fűrészáruk, deszkák és nagy lapok leszállásához.



Erős 2,0 kW-os motor
Megbízható indukciós motor az univerzális használathoz.

Tolórúd
A szabványszerű tolófa mindenkor elérhető a gépen – az Ön biztonsága érdekében.

Magasságállítás max. 85 mm-ig
Könnyen kezelhető kézi hajtókar a fűrészlap fokozatmentes magasságállításához 0–85 mm között.

Kézi fogantyúkkal
A gép egy személy által könnyen áthelyezhető a két kerék segítségével.



Mindig mobil
Szabványszerű futómű két kézi fogantyúval a mobil használathoz.

Nagy kapacitás
Az átgondolt konstrukció max. 85 mm-es, ill. 60 mm-es vágásmagasságot tesz lehetővé a fűrészlap 45°-os dőlése mellett.

Sokoldalú fűrészelés
Az újonnan kifejlesztett univerzális ütközőt párhuzamos vagy keresztütközőként lehet alkalmazni, valamint tolószáncként is használható. -60° és +60° közötti szögbeállítás lehetséges.



AKKUS KÉSZÜLÉKEK

FÉMMEGMUNKÁLÁS

FŰRÁS ÉS
CSAVARÓZÁS

FÁMEGMUNKÁLÁS /
FŰRÉSZELES

SPECIÁLIS GÉPEK ÉS
KERT

FÉLIG KÖTÖTT
FÁMEGMUNKÁLÁS

SZIVATTYŰTECHNIKA

SŰRÍTETT LEVEGŐS
TECHNIKA

	Asztali körfűrész TS 250
Méretek H x SZ x M	760 x 760 x 490 mm
Asztalméret	645 x 755 / 985 mm
Vágásmagasság	0 - 77 mm
Max vágásmagasság 90/45°	77 mm/52 mm
Fordulatszám névleges terhelésnél	2.600 /min
Vágási sebesség	34 m/s
Fűrészlap	Ø 250 x 30 mm
Névleges teljesítményfelvétel	2 kW
Leadott teljesítmény	1,2 kW
Súly	32 kg

- Precíz asztali körfűrész profi kivitelben - gyorsan kész minden alkalmazásra
- Kiegészíthető a széleskörű használhatósághoz
- Hordozható kivitel.
- Erős univerzális motor.
- Lágyindítási technológia
- Szögűtköző vezető vonalzóval
- Magasságban fokozatmentesen állítható fűrészlap
- Dönthető fűrészlap.
- Oldalt beépített asztalszélesítő
- Egyfázisú váltóáramhoz

A CSOMAGOLÁS TARTALMA	TS 250
Rendelési sz.	0102502000
Váltófogas keményfém fűrészlap (34 fog)	•
Párhuzamvezető	•
Szögvezető	•
Asztalszélesítő	•
Fűrészlaptároló	•
Forgácselszívó csatlakozások	•
Kábelfelcsévélő	•
Tolófa	•



	Asztali körfűrész - TKHS 315 C - 2,0 WNB	Asztali körfűrész - TKHS 315 C - 2,8 DNB
Méretek H x SZ x M	1.650 x 650 x 1.000 mm	1.650 x 650 x 1.000 mm
Asztalméret	800 x 550 mm	800 x 550 mm
Vágásmagasság	0 - 85 mm	0 - 85 mm
Max vágásmagasság 90/45°	85 mm/60 mm	85 mm/60 mm
Vágási sebesség	50 m/s	50 m/s
Fűrészlap	Ø 315 x 30 mm	Ø 315 x 30 mm
Névleges teljesítményfelvétel	2 kW	2,8 kW
Leadott teljesítmény	1,5 kW	2,15 kW
Súly	62 kg	64 kg

KÖZÖS TULAJDONSÁGOK

- Univerzális asztali körfűrész alapkiszerezésben, optimális ár/ teljesítmény aránnyal
- Ideális gerendák, deszkák, lapok és fához hasonló anyagok fűrészeléséhez műhelyben és építkezéseken.
- A gépen lévő forgácsoló csonkhoz egy forgácsoló berendezés vagy egy univerzális porszívó csatlakoztatható.
- Univerzális ütköző egyenes vágásokhoz, tolószámként is használható.
- Magasságban fokozatmentesen állítható fűrészlap
- Dönthető fűrészlap.
- Robusztus, porszórt acéllemez konstrukció és horganyzott asztallap.
- Előszerelt állvány és motor.

TKHS 315 C - 2,0 WNB

- Egyfázisú váltóáramhoz

TKHS 315 C - 2,8 DNB

- Háromfázisú áramhoz

A CSOMAGOLÁS TARTALMA	TKHS 315 C - 2,0 WNB	TKHS 315 C - 2,8 DNB
Rendelési sz.	0103152000	0103152100
Váltófogas keményfém fűrészlap (24 fog)	•	•
Futómű kézi fogantyúkkal	•	•
Univerzális vezető	•	•
Asztalhosszabbító (550 x 800 mm)	•	•
Forgácsoló egység	•	•
Forgácsoló csatlakozások	•	•
Tolófa	•	•



	Asztali körfűrész - TKHS 315 M - 3,1 DNB	Asztali körfűrész - TKHS 315 M - 4,2 DNB
Méret H x SZ x M	1.700 x 700 x 1.000 mm	1.700 x 700 x 1.000 mm
Asztalméret	800 x 600 mm	800 x 600 mm
Vágásmagasság	0 - 85 mm	0 - 85 mm
Max vágásmagasság 90/45°	85 mm/53 mm	85 mm/53 mm
Vágási sebesség	50 m/s	50 m/s
Fűrészlap	Ø 315 x 30 mm	Ø 315 x 30 mm
Névleges teljesítményfelvétel	3,1 kW	4,2 kW
Leadott teljesítmény	2,2 kW	3 kW
Súly	75 kg	77 kg

KÖZÖS TULAJDONSÁGOK

- Precíz asztali körfűrész profi kivitelben - gyorsan kész minden alkalmazásra
- Ideális gerendák, deszkák, lapok és fához hasonló anyagok fűrészeléséhez műhelyben és építkezéseken.
- A gépen lévő forgácselszívó csomóhoz egy forgácselszívó berendezés vagy egy univerzális porszívó csatlakoztatható.
- Erős univerzális motor.
- Stabil párhuzamvezető gyorsrögzítővel.
- Magasságban fokozatmentesen állítható fűrészlap
- Dönthető fűrészlap.
- Robusztus, porszórt acéllemez konstrukció és horganyzott asztallap.
- Lehajtható asztalhosszabbító.
- Előszerelt állvány és motor.

TKHS 315 M - 3,1 WNB

- Egyfázisú váltóáramhoz

TKHS 315 M - 4,2 DNB

- Háromfázisú áramhoz

A CSOMAGOLÁS TARTALMA	TKHS 315 M - 3,1 WNB	TKHS 315 M - 4,2 DNB
Rendelési sz.	0103153100	0103153300
Váltófogas keményfém fűrészlap (24 fog)	•	•
Futómű kézi fogantyúkkal	•	•
Párhuzamvezető	•	•
Szögvezető	•	•
Asztalhosszabbító (600 x 800 mm)	•	•
Forgácselszívó egység	•	•
Forgácselszívó csatlakozások	•	•
Tolófa	•	•

FELSZERELÉS ÉS SPECIÁLIS TARTOZÉKOK

Gépállvány		Rendelési sz.
	<p>TS 250 gépalvány</p> <ul style="list-style-type: none"> Az optimális munkamagassághoz és a biztos álláshoz Összecsukható <p>Alkalmazható a következőkhöz: TS 250</p>	0910061135

Tolózán		Rendelési sz.
	<p>Tolózán - TKHS</p> <ul style="list-style-type: none"> Lehetővé teszi nagyobb méretű munkadarabok pontos vágását. Pontos, hatszorosan csapágyazott tolozán Kompletten, 90°-45°-ban elforgatható vezetővonalzóval <p>Minden TKHS modellhez Alkalmazható a következőkhöz: TKHS 315, TKHS 315 C, TKHS 315 M Max. vágószélesség 90°/45°: 640 mm/930 mm Teljes hossz: 1.270 mm Terhelés: 24 kg</p>	0910058967

Asztal kiegészítők		Rendelési sz.
	<p>TKHS / BKS / BKH kiegészítő asztal</p> <ul style="list-style-type: none"> A felfekvési felület növeléséhez, táblák méretre vágásánál ideális Gyors csatlakozással, skálával és behajtható tartólábakkal Lehetővé teszi a hosszanti vezető mellett az akár 1240 mm széles vágásokat Magasságban állítható <p>Oldalra szerelhető alkalmazható a következőkhöz: TKHS 315, TKHS 315 M, BKS 400 Plus, BKS 450 Plus, BKH 450 Plus Hossz: 1.000 mm Szélesség: 660 mm</p>	0910014030

Kiegészítő asztal - TKHS 315C		Rendelési sz.
	<ul style="list-style-type: none"> A felfekvési felület növeléséhez, táblák méretre vágásánál ideális Lehetővé teszi a hosszanti vezető mellett az akár 1240 mm széles vágásokat Magasságban állítható <p>Oldalra szerelhető alkalmazható a következőkhöz: TKHS 315 C Hossz: 800 mm Szélesség: 600 mm</p>	0910058860

Forgácselszívó egység		Rendelési sz.
	<p>KGS / TS forgácselszívó szett</p> <ul style="list-style-type: none"> A tiszta munkakörnyezetért és szabad rálátásért a vágandó munkadarabra Csatlakoztatható forgácselszívó berendezésre vagy a Metabo univerzális porszívóra Elszívás két helyen (elszívócsatlakozás a gépen és a védőburkolaton) Szívócsővel és 2 csatlakozó idommal <p>Elszívócsonk (Ø 100 mm) alkalmazható a következőkhöz: TS 250, KGS 305</p>	0910061127

TOVÁBBI TARTOZÉKOK ELSZÍVÓ BERENDEZÉSEKHEZ

Elszívóadapter		Rendelési sz.
	<p>Multi adapter elszíváshoz</p> <p>A következőkhöz: KGS 255 / KGS 305 / TS 250 A KGS 303 esetében csak forgácselszívással (rendelési szám: 0910057561) Alkalmazható: SPA 1000, SPA 1100, SPA 1101, SPA 1700 D, SPA 1701 W, SPA 1702 W, SPA 2000 D, SPA 2001 D, SPA 2001 W, SPA 2002 D, SPA 2002 W</p>	0910058010*

* Önkihasználó csomagolás

ROBUSZTUS. UNIVERZÁLIS. A PROFIKNAK AZ ÉPÍTKEZÉSEKEN. ÉPÍTKEZÉSI KÖRFŰRÉSZEK

A Metabo építkezési körfűrészek kiválóan alkalmasak az építkezéseken végzendő fűrészelési munkákhoz. A fűrészáruk, táblák, faforgácslapok vagy gerendák leszabása pillanatok alatt elintézhető. A robusztus és stabil szerkezetüknek köszönhetően megfelelnek az építkezések kemény mindennapjai diktálta magas követelményeknek – és természetesen az új EN 1870-1 sz. európai biztonsági normának is.

pl. BKH 450 Plus

Asztal hosszabbító

Lehajtható fűrészasztal hosszabbító horganyzott acéllemezből.

Biztonsági kialakítás

A védőbura, valamint az egész gép, megfelel az új EN1870-1 sz. európai biztonsági norma követelményeinek.

Erős 5,5 kW-os motor túlterhelés elleni védelemmel

gondoskodik az igényes munkavégzésnél a megfelelő teljesítménytartálékról

Jól kezelhető

a szabadalmaztatott egykezes fűrészlap-magasságállításnak köszönhetően

Mindig biztosan áll

A stabil porbevonatos állvány, és az oldalsó kereszt támaszok gondoskodnak az optimális tartásról.

Biztonságos használat

a beépített vész kikapcsolóval ellátott kapcsolónak és a csatlakozóban lévő fázisváltónak köszönhetően

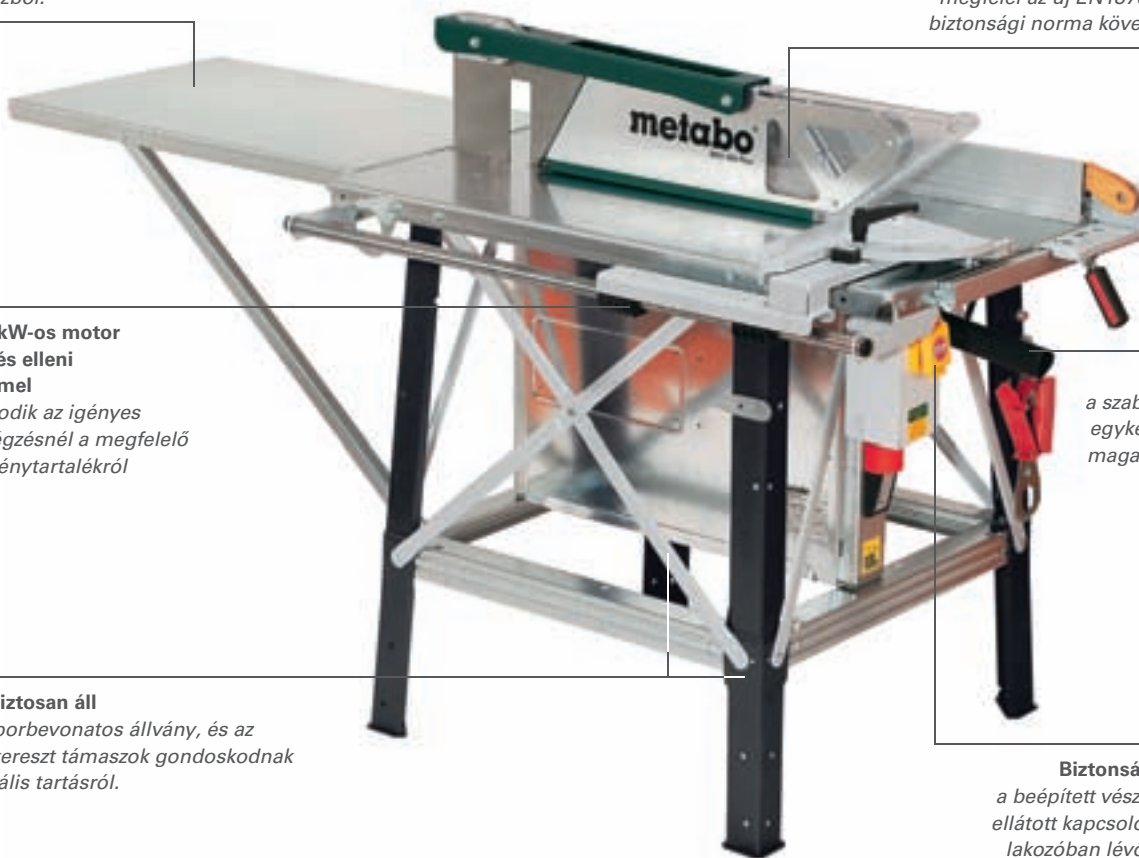

Jól védett

A védőbura önállóan felnyílik de csak a munkadarab magasságában és önállóan újra le is záródik.

Gyors átalakítás

A golyóscsapágyazású tolószán (rendelhető tartozék) segít a nagy munkadarabok fűrészelésénél.

Mindig tiszta

A tartozékként rendelhető forgácselszívó csatlakozás gondoskodik a beltéri tiszta munkafeltételekről.



	Építőipari körfűrész - BKS 400 Plus - 3,1 WNB	Építőipari körfűrész - BKS 400 Plus - 4,2 DNB
Méretek H x SZ x M	1.830 x 750 x 1.020 mm	1.830 x 750 x 1.020 mm
Asztalméret	1.030 x 660 mm	1.030 x 660 mm
Max. vágási szélesség		
- párhuzamvezetővel	300 mm	300 mm
- pótasztallal	1.300 mm	1.300 mm
Max. keresztmetszet szélesség		
- szögütközővel	260 mm	260 mm
Vágásmagasság	127 mm	127 mm
Fordulatszám névleges terhelésnél	2.800 /min	2.750 /min
Vágási sebesség	58 m/s	58 m/s
Fűrészlap	Ø 400 x 30 mm	Ø 400 x 30 mm
Névleges teljesítményfelvétel	3,1 kW (S6 40%)	4,2 kW (S6 40%)
Leadott teljesítmény	2,35 kW (S6 40%)	3,25 kW (S6 40%)
Súly	88 kg	88 kg

KÖZÖS TULAJDONSÁGOK

- Robusztus gép profik számára - univerzálisan használható
- Valamennyi Metabo építőipari körfűrész megfelel az EN 1870-1, aktuális európai biztonsági szabványnak
- Könnyen járó biztonsági védőburkolat az optimális fűrészlaptakaráshoz
- Fröccsenő víz ellen védett
- Horganyzott acéllemez fűrészasztal.
- Asztallapba stancolt skála a párhuzamvezető pozicionálásához
- Párhuzamvezető gyors excenterszorítóval
- Kézreállító tolószán a párhuzamvezetőn
- Fordítható szögütköző ékvágó fiókkal
- Kopásálló motorfék
- Motor túlterhelés-védelem

- Hossz- és kereszttartók az asztallapon a nagyobb szilárdság érdekében
- Lehajtható asztalhosszabbító.
- Különösen merev és rozsdálló szerkezet

BKS 400 Plus - 3,1 WNB

- Egyfázisú váltóáramhoz

BKS 400 Plus - 4,2 DNB , BKS 400 Plus - 4,2 DNB

- Háromfázisú áramhoz

A CSOMAGOLÁS TARTALMA	BKS 400 Plus - 3,1 WNB		BKS 400 Plus - 4,2 DNB	
Rendelési sz.	0104003000 felszerelt	0194003000 nem felszerelt	0104004000 felszerelt	0194004000 nem felszerelt
Keményfém fűrészlap lapos trapézfoggal (28 fog)	•	•	•	•
Párhuzamvezető	•	•	•	•
Szögütköző ékvágó kalodával	•	•	•	•
Asztalhosszabbító	•	•	•	•
Védőburkolat	•	•	•	•
Emelő kampó	•	•	•	•
Fázisváltó			•	•
Tolófa	•	•	•	•



	Építőipari körfűrész - BKS 450 Plus - 5,5 DNB	Építőipari körfűrész - BKH 450 Plus - 5,5 DNB
Méret H x SZ x M	1.830 x 750 x 1.020 mm	1.830 x 750 x 1.020 mm
Asztalméret	1.030 x 660 mm	1.030 x 660 mm
Max. vágási szélesség		
- párhuzamvezetővel	300 mm	300 mm
- pótasztallal	1.300 mm	1.300 mm
Max. keresztmetszet szélesség		
- szögütközővel	260 mm	260 mm
Vágásmagasság	141 mm	20 - 140 mm
Fordulatszám névleges terhelésnél	2.735 /min	2.750 /min
Vágási sebesség	64 m/s	66 m/s
Fűrészlap	Ø 450 x 30 mm	Ø 450 x 30 mm
Névleges teljesítményfelvétel	5,5 kW (S6 40%)	5,5 kW (S6 40%)
Leadott teljesítmény	3,2 kW (S1 100%)	3,2 kW (S1 100%)
Súly	90 kg	102 kg

KÖZÖS TULAJDONSÁGOK

- Robusztus gép profik számára - univerzálisan használható
- Valamennyi Metabo építőipari körfűrész megfelel az EN 1870-1, aktuális európai biztonsági szabványnak
- Könnyen járó biztonsági védőburkolat az optimális fűrészlaptakaráshoz
- Fröccsenő víz ellen védett
- Horganyzott acéllemez fűrészasztal.
- Asztallapba stancolt skála a párhuzamvezető pozicionálásához
- Párhuzamvezető gyors excenterszorítóval
- Kézreállító tolószán a párhuzamvezetőn
- Fordítható szögütköző ékvágó fiókkal
- Tartós használatra kialakított motor (leadott teljesítmény S1 üzemmódban 100%)
- Kopásálló motorfék

- Motor túlterhelés-védelem
- Hossz- és kereszttartók az asztallapon a nagyobb szilárdság érdekében
- Lehajtható asztalhosszabbító.
- Különösen merev és rozsdálló szerkezet
- Háromfázisú áramhoz

BKH 450 Plus - 5,5 DNB

- A szabadalmaztatott egykaros magasságállítás a vágandó anyaghoz való jobb illesztéshez és ezzel a lehető legtisztább vágáshoz és a fokozott biztonsághoz

A CSOMAGOLÁS TARTALMA	BKS 450 Plus - 5,5 DNB		BKH 450 Plus - 5,5 DNB
Rendelési sz.	0104605000 felszerelt	0194605000 nem felszerelt	0104705000 felszerelt
Keményfém fűrészlap lapos trapézfoggal (32 fog)	•	•	•
Párhuzamvezető	•	•	•
Szögütköző ékvágó kalodával	•	•	•
Asztalhosszabbító	•	•	•
Védőburkolat	•	•	•
Emelő kampó	•	•	•
Fázisváltó	•	•	•
Tolófa	•	•	•

FELSZERELÉS ÉS SPECIÁLIS TARTOZÉKOK

Szállítógörgő	
	Rendelési sz.
 <p>Szállítógörgő</p> <ul style="list-style-type: none"> Az egyszerű szállításhoz <p>Alkalmazható a következőkhöz: PK 255, BKH 450, BKS 400, BKS 450</p>	0910003313

Asztalszélesítő	
	Rendelési sz.
 <p>TKHS / BKS / BKH asztalszélesítő</p> <ul style="list-style-type: none"> A felfekvési felület növeléséhez, táblák méretre vágásánál ideális Gyorscsatlakozókkal, skálával és behajtható tartólábakkal Lehetővé teszi a hosszanti vezető mellett az akár 1240 mm széles vágásokat Magasságban állítható <p>Oldalra szerelhető alkalmazható a következőkhöz: TKHS 315, TKHS 315 M, BKS 400 Plus, BKS 450 Plus, BKH 450 Plus Hossz: 1.000 mm Szélesség: 660 mm</p>	0910014030

Forgácselszívó csonek	
	Rendelési sz.
 <p>BKH forgácselszívó csonek</p> <ul style="list-style-type: none"> A körfűrészek forgácselszívó berendezésre történő csatlakoztatásához <p>Elszívócsonek (Ø 100 mm) Alkalmazható a következőkhöz: BKH 450, BKH 450 Plus</p>	0910006690
<p>BKS forgácselszívó csonek</p> <ul style="list-style-type: none"> A körfűrészek forgácselszívó berendezésre történő csatlakoztatásához <p>Elszívócsonek (Ø 100 mm) Alkalmazható a következőkhöz: BKS 400, BKS 400 Plus, BKS 450, BKS 450 Plus</p>	0910008749

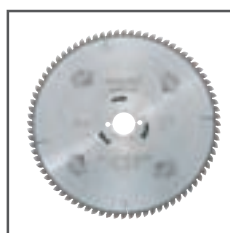

FŰRÉSZLAPOKAT A METABO TARTOZÉKKATALÓGUSBAN TALÁLHAT

VISSZACSAPODÁSMENTES. PORMENTES. PROBLÉMAMENTES.

A Metabonál megtalálhatja az igényeinek megfelelő kapcsoló, az automatikus munkadarab előtolás és a gyalut. A Metabo gyalugépekkel és a vastagoló gyaluval HC 260 C-nél a szerszámmentes átszerelés simítógyaluról pormentesen és káros vibrációk nélkül dolgozhat. Ehhez járul még a remek technika, mint pl a biztonsági vastagoló gyalura.

pl. vastagoló gyalu DH 330

Szervizbarát
A szénkefék kívülről cserélhetők.

Kiváló minőségű gyalukések
Két HSS-gyalukés gondoskodik az optimális gyalulási eredményről.

Hosszú vastagoló asztal
Nagy 840 mm-es asztalhosszúság támogatja a hosszú munkadarabok átvezetését.



A gyaluegység reteszelés
megakadályozza a beállított forgácslevétel véletlen elállítását és precíz munkaeredményeket biztosít.

Jól leolvasható skála
a pontos forgácslevétel-beállításához a gyors és pontos gyalulás érdekében

Nagy teljesítményű meghajtás
1.800 W-os univerzális motor a jó teljesítményű meghajtáshoz és az egyenletes gyalulási felülethez.



Mindig mobil
Csak 35 kg összsúly – ideális a mobil alkalmazásra.



Rendkívül praktikus
Az oldalsó mélységfokozat-állítás és a forgácslevétel első kijelzője segítik a felhasználót a munkavégzésben.



Maximális áteresztés
A DH 330 330 mm-es gyalulási szélességre képes.



Vastagoló gyalu DH 330	
Méreték H x SZ x M	579 x 857 x 574 mm
Forgácslevétel	
- Vastagoló gyaluk	0 - 3 mm
Alapanyag	
- Vastagoló asztal	Alumínium öntvény nemesacél bevonat
Vastagoló asztal H x SZ	840 x 330 mm
Átengedési magasság/szélesség	152 mm/330 mm
Előtolási sebesség	7 m/min
A késtengely átmérője	47 mm
A kések száma	2
A késtengely fordulatszáma	9.800 /min
Névleges teljesítményfelvétel	1,8 kW
Biztosíték	T 16 A
Súly	35 kg

- Kis tömege révén ideális mobil használatra
- Oldalsó mélységfokozat-állítás
- Hosszú asztal
- Erős univerzális motor a jó teljesítményű hajtáshoz és az egyenletes gyaluláshoz.
- Pontos forgácsvastagság-beállítás a gyors és pontos gyaluláshoz.
- A hosszú anyagok átvezetését a nagyméretű lehajtható asztalok segítik az optimális gyalulási eredményekhez
- A gyaluegység rögzítése megakadályozza a forgácsleválasztás beállításának véletlen elállítását és precíz munkaeredményeket biztosít.
- Egyfázisú váltóáramhoz

A CSOMAGOLÁS TARTALMA	DH 330
Rendelési sz.	0200033000
2 beépített HSS váltó gyalukés	•
Tolófa	•
Elszívócsonk	•



	Gyalugép HC 260 C - 2,2 WNB	Gyalugép HC 260 C - 2,8 DNB
Méretek H x SZ x M	1.110 x 620 x 960 mm	1.110 x 620 x 960 mm
Gyaluasztal H x SZ	1.040 x 260 mm	1.090 x 260 mm
Forgácslevétel		
- Gyalulás	0 - 3 mm	0 - 3 mm
- Vastagoló gyaluk	0 - 3 mm	0 - 3 mm
Alapanyag		
- Gyaluasztalok	Alumínium öntvény	Alumínium öntvény
- Vastagoló asztal	Szürkeöntvény	Szürkeöntvény
Vastagoló asztal H x SZ	400 x 260 mm	400 x 260 mm
Átengedési magasság/szélesség	160 mm/260 mm	160 mm/260 mm
Előtolási sebesség	5 m/min	5 m/min
A késtengely átmérője	63 mm	63 mm
A kések száma	2	2
A késtengely fordulatszáma	6.500 /min	6.500 /min
Névleges teljesítményfelvétel	2,2 kW	2,8 kW
Leadott teljesítmény	1,6 kW	2 kW
Súly	71 kg	71 kg

KÖZÖS TULAJDONSÁGOK

- Nyers faanyagok pontos, sarkos egyengető gyalulására.
- Stabil előtoló hajtómű.
- Vastagoló asztal, kopásálló szürkeöntvényből.
- A magasság kényelmes beállítása a kézi hajtókkal
- Alumínium öntvény egyengetőasztal.
- Kétoldalon élezett gyalukés.
- Elfordítható egyengetőütköző, 90°-45°.
- Faporra az FPH által bevizsgálva TRGS 553 szerint.
- Gazdag tartozékprogram.

HC 260 C - 2,2 WNB

- Egyfázisú váltóáramhoz

HC 260 C - 2,8 DNB

- Háromfázisú áramhoz

A CSOMAGOLÁS TARTALMA	HC 260 C - 2,2 WNB	HC 260 C - 2,8 DNB
Rendelési sz.	0114026000	0114026100
beépített egyszer használható váltó gyalukés	•	•
rövid, elfordítható illesztőütköző	•	•
Forgácskivető fedél	•	•
Tolófa	•	•
Elszívócsok	•	•

FELSZERELÉS ÉS SPECIÁLIS TARTOZÉKOK

Gépállvány	
	Rendelési sz.
 <p>Univerzális gépállvány</p> <ul style="list-style-type: none"> ▪ Az optimális munkamagassághoz és a biztos álláshoz ▪ Egyenetlen felületeken is használható ▪ Állítható, magassáskiegyenlítővel alkalmazható a következőkhöz: KS 254 Plus, KS 305 Plus, KGS 216 Plus, KGS 254 Plus / KGS 254 I Plus, KGS 315 Plus, KGT 300, KGS 255, KGS 301, KGS 303, KGS 305, KGS 331, DH 330 	0910057529

TARTOZÉK

Szállítógörgők	
	Rendelési sz.
 <p>Szállítógörgők</p> <ul style="list-style-type: none"> ▪ Az egyszerű szállításhoz <p>Alkalmazható a következőkhöz: HC 260 C, HC 260 M</p>	0911003783



**GYALUKÉSEKET A METABO
TARTOZÉKKATALÓGUSBAN
TALÁLHAT**

PRECÍZIÓ FUTÓ SZALAGON

Egy Metabo szalagfűrész olyan kiemelkedő teljesítményjellemzőket kínál, amelyet nem olyan könnyű elérni. Minden szalagfűrészünket precíziós háromgörgős lapvezetéssel láttuk el, stabil és vibrációmentes szürkeöntvény asztallal, valamint kiváló minőségű

hosszütközövel rendelkeznek, amelyekkel minden munka tisztán és pontosan elvégezhető. A biztonsági végkapcsoló, a szalagfeszesség kijelzők és a gyorslízító kar nem csak a nagyobb biztonságról gondoskodik, hanem a kényelmesebb munkavégzésről.

pl. BAS 317 Precision

Biztonsági végálláskapcsoló

Azonnali lekapcsolás, ha kinyílik egy ajtó.

Profi párhuzamvezető

excenterszorítás és pontos levasó skála beépített nagytóval. A fűrészlap mindkét oldalán feltehető.

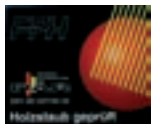

A FPH által "Faporra bevizsgálva" a TRGS 553 szerint.

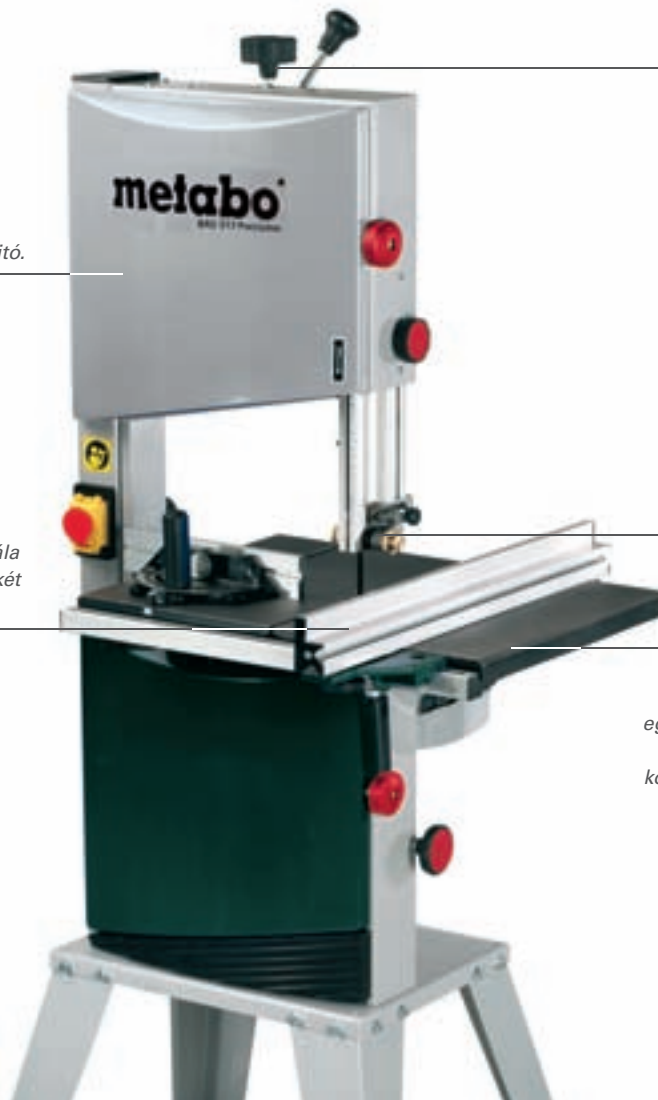

Gyorsfeszítő kar

A szalagfeszesség egyszerű beállítása kézikérékkel. Jelző skála a szalagfeszesség gyors leolvasásához.

Nagy pontosságú

háromgörgős lapvezetés az optimális vezetéshez és a szalagfűrészlap hosszabb élettartamához

Masszív szürkeöntvény fűrészasztal
a nagyobb pontosság és ezzel egyidőben a kisebb vibráció érdekében. Kényelmes szögátállítás -2° és 45° között a bevonatos karral és a szabadalmaztatott fogaskoszorús vezetéssel.



Nagy pontosságú munkavégzés

a legnagyobb kezelői kényelem mellett. A legjobb vágási eredmények nem a véletlen művei.



Az ékszíj áthelyezésével

az alsó meghajtó szekrényben a fűrészlennő anyaghoz való ideális sebesség előre beállítható.



Nagy stabilitás

A masszív szürkeöntvény asztal és a professzionális szalagvezetés kombinációja lehetővé teszi a profik számára az optimális vágási eredményt fában, műanyagban vagy színesfémben.



Szalagfűrész - BAS 260 Swift	
Méret H x SZ x M	525 x 425 x 840 mm
Felfekvő felület	340 x 335 mm
Munkamagasság tartóállvány nélkül	374 mm
Fűrészasztal elfordítási tartománya	0 - 45 °
Vágásmagasság	100 mm
Áteresztő szélesség	245 mm
Vágási sebesség	690 m/min
Fűrészszalag-hossz	1.712 mm
Fűrészszalag-szélesség	6,4 - 12,7 mm
Névleges teljesítményfelvétel	0,35 kW
Leadott teljesítmény	0,26 kW
Súly	32,5 kg

- Szerszám nélküli ajtónyitás; védelem a biztonsági kapcsolónak köszönhetően.
- Könnyű fűrészlapvédelem-reteszelés kézikerekkkel.
- Precíziós háromgörgős lapvezetés HSS-görgőkkel és sárgaréz ellenanyákkal; szerszám nélkül beállítható
- Párhuzam ütköző hosszú profillal, első rögzítéssel. Mindkét oldalon használható, beépített nagyítóval
- Puha markolattal ellátott szögvezető és a továbbfejlesztett T-hornyos vezetés a munkavégzéskor optimális tartást biztosít.
- Ívek vágása a körvágó egységgel (rendelhető tartozék)
- Nagy vágásmagasság vágásmagasság-jelzővel.
- Stabil felépítés az acéllemez konstrukciónak köszönhetően
- Nagy, dönthető szürkeöntvény fűrészasztal.
- Egyszerű és kényelmes asztalrögzítés nagyméretű szárnyas csavarral
- Elszívóadapter a Metabo elszívótömlők valamennyi szokásos átmérőjéhez
- Tartóláb az optimális állásszilárdsághoz
- Tartozékok széles választéka.
- Egyfázisú váltóáramhoz

A CSOMAGOLÁS TARTALMA	BAS 260 Swift
Rendelési sz.	0090025100
A6 univerzális szalagfűrészlap	•
Tartóláb	•
Párhuzamvezető	•
Szögvezető	•
Precíziós háromgörgős vezetés	•
Elszívóadapter (44, 58, 100 mm-es Ø -höz illik)	•



	Szalagfűrész - BAS 317 Precision WNB	Szalagfűrész - BAS 317 Precision DNB
Méreték H x SZ x M	665 x 795 x 1.600 mm	665 x 795 x 1.600 mm
Felfekvő felület	548 x 400 mm	548 x 400 mm
Munkamagasság tartóállvány nélkül	510 mm	510 mm
Munkamagasság tartóállvánnyal	985 mm	985 mm
Fűrészasztal elfordítási tartománya	-2 - 45 °	-2 - 45 °
Vágásmagasság	165 mm	165 mm
Áteresztő szélesség	305 mm	305 mm
Vágási sebesség	370/800 m/min	370/800 m/min
Fűrészszalag-hossz	2.240 mm	2.240 mm
Fűrészszalag-szélesség	6 - 20 mm	6 - 20 mm
Névleges teljesítményfelvétel	0,9 kW	0,9 kW
Leadott teljesítmény	0,57 kW	0,64 kW
Súly	70,5 kg	72 kg

KÖZÖS TULAJDONSÁGOK

- Kiváló precizitás és vágási teljesítmény.
- Két vágási sebesség különféle alkalmazásokhoz és anyagokhoz.
- Gyorsfeszítő kar a gyors fűrészlapcseréhez és a gép szalagcsiszolóvá való egyszerű átszereléséhez
- Szerszám nélküli ajtónyitás; védelem a biztonsági kapcsolónak köszönhetően.
- Könnyű fűrészlapvédelem-reteszelés kézikerekkel.
- Skálával ellátott szalagfeszesség-jelző a tényleges szalagfeszesség egyszerű leolvasásához.
- Precíziós háromgörgős lapvezetés HSS-görgőkkel és sárgaréz ellenanyákkal; szerszám nélkül beállítható
- Hosszú profilú párhuzamvezető, hátul és elöl szorítózárral. Mindkét oldalon használható, beépített nagyítóval
- Puha markolattal ellátott szögvezető és a továbbfejlesztett T-hornyos vezetés a munkavégzéskor optimális tartást biztosít.
- Ívek vágása a körvágó egységgel (rendelhető tartozék)

- GS-porbevizsgált.
- Nagy vágásmagasság vágásmagasság-jelzővel.
- Stabil felépítés az acéllemez konstrukciónak köszönhetően
- A fűrészasztal kényelmes és pontos szögbeállítása -2°-tól 45°-ig a puha markolat és a szabadalmaztatott fogaskoszorús vezetés által.
- Elszívóadapter a Metabo elszívótömlők valamennyi szokásos átmérőjéhez
- Tartozékok széles választéka.

BAS 317 Precision DNB

- Háromfázisú áramhoz

BAS 317 Precision WNB

- Egyfázisú váltóáramhoz

A CSOMAGOLÁS TARTALMA	BAS 317 Precision WNB	BAS 317 Precision DNB
Rendelési sz.	0090317000	0090317100
A6 univerzális szalagfűrészlap	•	•
Tartóállvány	•	•
Párhuzamvezető	•	•
Szögvezető	•	•
Precíziós háromgörgős vezetés	•	•
Elszívóadapter (44, 58, 100 mm-es Ø -höz illik)	•	•



	Szalagfűrész - BAS 505 G WNB	Szalagfűrész - BAS 505 G DNB
Méreték H x SZ x M	834 x 639 x 1.860 mm	834 x 639 x 1.860 mm
Felfekvő felület	536 x 640 mm	536 x 640 mm
Munkamagasság tartóállvány nélkül	925 mm	925 mm
Fűrészasztal elfordítási tartománya	0 - 20 °	0 - 20 °
Vágásmagasság	280 mm	280 mm
Áteresztő szélesség	440 mm	440 mm
Vágási sebesség	68/176/375/967 m/min	68/176/375/967 m/min
Fűrészszalag-hossz	3.380 mm	3.380 mm
Fűrészszalag-szélesség	6 - 25 mm	6 - 25 mm
Névleges teljesítményfelvétel	1,5 kW	1,9 kW
Leadott teljesítmény	1,1 kW	1,5 kW
Súly	146 kg	146 kg

KÖZÖS TULAJDONSÁGOK

- Nagyfokú precizitás és stabilitás professzionális alkalmazásokhoz
- Négy vágási sebesség különböző alkalmazásokhoz és anyagokhoz
- Szerszám nélküli ajtónyitás; védelem a biztonsági kapcsolónak köszönhetően.
- Könnyű fűrészlapvédelem-reteszelés kézikérékkel.
- Skálával ellátott szalagfeszesség-jelző a tényleges szalagfeszesség egyszerű leolvasásához.
- Precíziós háromgörgős vezetés HSS-görgőkkel és sárgaréz ellenanyakkal; szerszám nélkül beállítható
- Nagy, kiegyensúlyozott szalagfűrész-görgők; gumibevonattal
- Stabil párhuzamvezető
- Ívek vágása a körvágó egységgel (rendelhető tartozék)
- GS-porbevizsgált.
- Nagy vágásmagasság vágásmagasság-jelzővel.

- Stabil felépítés az acéllemez konstrukciónak köszönhetően
- A DIN EN 1807 biztonsági szabvány szerinti szürkeöntvény fűrészasztal, 20°-ig fokozatmentesen elfordítható.
- Nagy, elfordítható szürkeöntvény fűrészasztal.
- Tartozékok széles választéka.

BAS 505 G DNB

- Háromfázisú áramhoz

BAS 505 G WNB

- Egyfázisú váltóáramhoz

A CSOMAGOLÁS TARTALMA	BAS 505 G WNB	BAS 505 G DNB
Rendelési sz.	0090505000	0090505100
A6 univerzális szalagfűrészlap	•	•
Párhuzamvezető	•	•
Precíziós háromgörgős vezetés	•	•
Elszívó csatlakozás (Ø 100 mm)	•	•

FELSZERELÉS ÉS SPECIÁLIS TARTOZÉKOK

Szállítógörgő		
<ul style="list-style-type: none"> Az egyszerű szállításhoz 		
		Rendelési sz.
	Szállítógörgő alkalmazható a következőkhöz: BAS 317 Precision	0910063570
	Szállítógörgő 2 kerékkel, tartóelemekkel és fogantyúval. alkalmazható a következőkhöz: BAS 450, BAS 500, BAS 505 G	0909000505
Szög ütőköző		
		Rendelési sz.
	Szög ütőköző - PK / BAS <ul style="list-style-type: none"> Precíz keresztirányú és szögvágáshoz Alumínium munkadarab-alátéttel Fokozatmentesen állítható mindkét oldalon 90° és 45° között PK 300: a fűrészlaptól jobbra és balra is alkalmazható Alkalmazható a következőkhöz: PK 300, PK 255, BAS 315 / 316, BAS 316 G, BAS 500, BAS 505 G, BAS 600, PK 250 1993-ig	0910008048

Speciális tartozékok szalagfűrészekhez		
		Rendelési sz.
	Körívvágó berendezés <ul style="list-style-type: none"> Körívek vagy kúpok vágásához (ferdére állított asztallal) 120 és 280 mm közötti átmérőig Ívek vágásokhoz a 6 mm-es szalagfűrészlap szükséges alkalmazható a következőkhöz: BAS 250, BAS 260 Swift, BAS 315 / 316, BAS 316 G, BAS 317 Precision, BAS 450, BAS 500, BAS 505 G, BAS 600	0909031249*
	Szalagcsiszoló feltét <ul style="list-style-type: none"> Felületek és fűrészelt íves vágások utólagos csiszolásához A csomag 2 csiszolószalagot tartalmaz alkalmazható a következőkhöz: BAS 315 / 316, BAS 316 G, BAS 317 Precision	0909031230*
	Szalagcsiszoló feltét <ul style="list-style-type: none"> Felületek és fűrészelt íves vágások utólagos csiszolásához A csomag 2 csiszolószalagot tartalmaz alkalmazható a következőkhöz: BAS 450, BAS 500, BAS 505 G, BAS 600	0909031087*

* Önkiszolgáló csomagolás

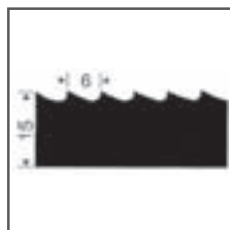

FŰRÉSZLAPOKAT A METABO
TARTOZÉKKATALÓGUSBAN
TALÁLHAT

AKKUS KÉSZÜLÉKEK

FÉMMEGMUNKÁLÁS

FŰRÁS ÉS
CSAVARÓZÁSFAMEGMUNKÁLÁS /
FŰRÉSZELESSPECIÁLIS GÉPEK ÉS
KERTFÉLIG KÖTÖTT
FAMEGMUNKÁLÁS

SZIVATTYÚTECHNIKA

SŰRÍTETT LEVEGŐS
TECHNIKA

TISZTA LEVEGŐ – TISZTA MUNKA: FORGÁCSZÍVÓ BERENDEZÉSEK

A Metabo forgácsszívó berendezésekkel káros porok nélkül dolgozhat és a munkavégzés után tiszta munkahelyet hagyhat maga után. A Metabo SPA 2002 profi elszívó berendezés a H3-as GS-jellel megfelel az

iparilag üzemeltetett portalanítókra vonatkozó tisztasági és a biztonsági követelményeknek, és ezzel további intézkedések nélkül ipari alkalmazásra engedélyezett.

pl. SPA 2002 D

Erős szívóteljesítmény

a névleges térfogatáram és a vákuumnyomás közötti optimalizált arálynak köszönhetően; manométerrel ellenőrizhető.

Jól védett

Valamennyi szerkezeti elem jól védett a porfestéssel készült lemezháznak köszönhetően.

Azonnal alkalmazható

Egy 2,50 m hosszú elszívócsővel szállítva.

Praktikus gyorszárak

a forgácsfelfogó zsák gyors kiürítéséhez a töltőtartályba



Nagy teljesítményű motor

Az SPA 2002 D 1500 W-os motorteljesítménnyel.

Hatékony zajcsökkentés

A gép a 75 dB(A) alacsony zajszintjével kellemes munkavégzést tesz lehetővé.

Borulásbiztos és könnyen mozgatható

A kiváló minőségű kereknek köszönhetően a forgácsszívó berendezés mindig mobil.



Mindig mobil

Csak 35 kg összsúly – ideális a mobil bevetéshez. Maga a töltőtartály is rendelkezik saját kerekkel.

Nagyon praktikus

Az oldalsó mélységfokozat-állítás és a forgácsleszedő első kijelzője segítik a felhasználót a munkavégzés során. A nézőkével ellenőrizhető a töltőtartály töltési szintje.

Egyszerű és hatékony

A kézi szűrőtisztítás üzem közben is lehetséges



AKKUS KÉSZÜLÉKEK
FÉMMEGMUNKÁLÁS
FŰRÁS ÉS
CSAVARÓZÁS

	Forgácselzívó berendezés - SPA 1101	Forgácselzívó berendezés - SPA 1702 W
Méreték H x SZ x M	820 x 450 x 1.950 mm	882 x 562 x 1.671 mm
Max. vákuum	1.300 Pa	1.730 Pa
Max. térfogatáram	842 m³/h	1.010 m³/h
Szűrőfelület	1,2 m²	1,1 m²
Forgácszsák térfogata	60 l	90 l
Hálózati feszültség	230 V	230 V
Névleges teljesítményfelvétel	0,37 kW	0,75 kW
Súly	25 kg	24 kg

FAMEGMUNKÁLÁS /
FŰRÉSZELES

SPECIÁLIS GÉPEK ÉS
KERT

KÖZÖS TULAJDONSÁGOK

- Minden famegmunkáló géphez csatlakoztatható.
- Egészséges levegő a munkahelyen: tiszta levegő - tiszta munka
- Nagy elszívási teljesítmény.
- Mobil használat, egyszerűen csatlakoztatható.
- Mozgatható, borulásbiztos állvány letámasztott forgácsfogó zsákkal.
- Tartozékok széles választéka.
- 100 mm-es Ø szívótömlő-csatlakozás.
- Egyfázisú váltóáramhoz

SPA 1101

- Ütésálló ABS műanyagból készült, aerodinamikusan kialakított szélkerék a magas légteljesítmény, az alacsony működési zaj és hosszú élettartam érdekében

SPA 1702 W

- A BIA által vizsgált G alkalmazási kategóriájú porszűrő.

FÉLIG KÖTÖTT
FAMEGMUNKÁLÁS

SZIVATTYÚTECHNIKA

SÚRÍTOTT LEVEGŐS
TECHNIKA

A CSOMAGOLÁS TARTALMA	SPA 1101	SPA 1702 W
Rendelési sz.	0130011004	0130170100
100 x 2500 mm-es szívótömlő	•	•



	Forgácsszívó berendezés - SPA 2002 W	Forgácsszívó berendezés - SPA 2002 D
Méreték H x SZ x M	1.178 x 650 x 1.973 mm	1.178 x 650 x 1.973 mm
Max. vákuum	2.124 Pa	2.124 Pa
Max. térfogatáram	790 m ³ /h	790 m ³ /h
Szűrőfelület	4,1 m ²	4,1 m ²
Forgácszsák térfogata	135 l	135 l
Hálózati feszültség	230 V	400 V
Névleges teljesítményfelvétel	1,1 kW	1,5 kW
Súly	114 kg	116 kg

KÖZÖS TULAJDONSÁGOK

- Tiszta levegő portalanító, az új GS-HO-07 előírásnak megfelelően tanúsított
- Megfelel a tisztasági és biztonsági előírásoknak.
- A mindössze 0,1 mg/m³ maradék por tartalom folyamatos betartása az egészséges levegő érdekében a munkahelyen
- További intézkedések nélkül ipari alkalmazásra alkalmas
- Minden famegmunkáló géphez csatlakoztatható.
- Optimalizált arány a térfogatáram és a vákumnyomás között a jobb leszívóteljesítmény érdekében
- Hatékony előleválasztó a ciklontechnológiának köszönhetően
- Nyomásmérő a levegő minimális térfogatáramlásának ellenőrzésére
- Egyszerű és hatékony szűrőtisztítás, üzem közben is lehetséges
- Mozgatható, borulásbiztos állvány forgácsfogó zsákkal.
- Töltőtartály futóművel a forgácsok könnyebb elszállításához
- Feszítőkar a gyors forgácszsák cseréhez
- Nézőke a töltőtartály töltési szintjének ellenőrzéséhez
- Tartozékok széles választéka.

SPA 2002 D

- Háromfázisú áramhoz



SPA 2002 W

- Egyfázisú váltóáramhoz

A CSOMAGOLÁS TARTALMA	SPA 2002 W	SPA 2002 D
Rendelési sz.	0130200100	0130200110
100 x 2500 mm-es szívótömlő	•	•

Bekapcsoló automaták

- A forgácsoló berendezés automatikus be- és kikapcsolásához a famegmunkáló gép be- ill. kikapcsolása után
- Késleltetve, melynek köszönhetően a maradék port is elszívja a csőből

	Rendelési sz.
 <p>Bekapcsolóautomatika - ALV 1 2 váltakozóáramú dugaszolóaljzat (230 V) 200 VA - 2300 VA IP 44 340 g Hálózati feszültség: 220-240 V Hálózati frekvencia: 50/60 Hz Méretek: 158 x 116 x 60 mm Alkalmazható a következőkhöz: SPA 1000, SPA 1100, SPA 1701 W, SPA 2001 W, SPA 1101, SPA 1702 W, SPA 2002 W</p>	0913014626
 <p>Bekapcsolóautomatika - ALV 10 2 váltakozóáramú dugaszolóaljzat (230 V) 2 háromfázisú dugaszolóaljzat (400 V) Hálózati csatlakozó fázisváltóval Hálózati feszültség: 220-240 V / 380-400 V 4 felcsavarozási lehetőség M5 x 7,2 mm IP 44 Hálózati feszültség: 230/400 V Hálózati frekvencia: 50/60 Hz Lebiztosítás: T 16 A Méretek: 235 x 106 x 155 mm alkalmazható a következőkhöz: SPA 1000, SPA 1700 D, SPA 2000 D, SPA 1100, SPA 1701 W, SPA 2001 W, SPA 2001 D, SPA 1101, SPA 1702 W, SPA 2002 W, SPA 2002 D</p>	0913014634

Szűrőpatronok



- A legfinomabb port is felfogja

	Rendelési sz.
<p>Szűrőpatron Szűrőfelület 5,2 m² Ø 327 x 857 mm alkalmazható: SPA 1000, SPA 1100, SPA 1101</p>	0913005058
<p>Szűrőpatron Szűrőfelület 5,2 m² Ø 327 x 857 mm alkalmazható: SPA 1700 D, SPA 1701 W, SPA 1702 W</p>	0920016529
<p>Szűrőpatron (Tartalékként) Alkalmazható: SPA 2000 D</p>	0913013573
<p>Szűrőpatron Táskaszűrő készlet felszerelt szűrőlemezzel (kiegészítésként) Alkalmazható a következőkhöz: SPA 2001 W, SPA 2001 D, SPA 2002 W, SPA 2002 D</p>	0913059441

Forgácsgyűjtő zsákok



	Rendelési sz.
<p>Forgácsgyűjtő zsák alkalmazható: SPA 1000, SPA 1100, SPA 1101 Csomagolási egység: 10</p>	0913007123
<p>Forgácsgyűjtő zsák alkalmazható: SPA 1700 D, SPA 1701 W, SPA 1702 W Csomagolási egység: 10</p>	0913017617
<p>Forgácsgyűjtő zsák alkalmazható: SPA 2000 D Csomagolási egység: 10</p>	0913013581
<p>Forgácsgyűjtő zsák alkalmazható: SPA 2001 W, SPA 2001 D, SPA 2002 D, SPA 2002 W Csomagolási egység: 10</p>	0913059433

Szívócsövek



Hossz m	Átmérő mm	Rendelési sz.
2,5	100	7854018544
5	100	7854112915
10	100	7854115035

Tömlőcsatlakozó garnitúrák



- Az elszívó berendezés standard tömlőjének meghosszabbításához
- Adapterrel és csatlakozó gyűrűvel

	Rendelési sz.
<p>Tömlőcsatlakozó garnitúra Hossz: 2,5 m alkalmazható: SPA 1000, SPA 1100, SPA 1101, SPA 1700 D, SPA 1701 W, SPA 1702 W</p>	0913010779
<p>Tömlőcsatlakozó garnitúra Hossz: 2 m Nem gyúlékony, beépített földelő vezetékkel alkalmazható: SPA 2000 D, SPA 2001 W, SPA 2001 D, SPA 2002 D, SPA 2002 W</p>	0913013565

* Önkiszolgáló csomagolás





MILYEN CSATLAKOZÁSI LEHETŐSÉG MELYIK FAMEGMUNKÁLÓ GÉPHEZ?

Elszívóadapter		Rendelési sz.
	Multi adapter elszíváshoz A következőkhöz: KGS 255 / KGS 305 / TS 250 A KGS 303 esetében csak forgácselzívással (rendelési szám: 0910057561)	0910058010*
	Elszívóadapter Vízszívók/porszívók famegmunkáló berendezésekre történő csatlakoztatásához 2 záródugóval az elszívócsatlakozón (Secanta) lévő esetleges megkerülő furatokhoz	0910031260*
	Univerzális adapter Csatolóelemként a csatlakozó gyűrűhöz vagy az elszívócsonkhoz, DH 330 A tisztító fej tömlős csatlakoztatásához	0913031288
Elágazóid om		
	Elágazó idom 2 tömlő csatlakoztatásához a forgácselzívó berendezésre	0913031296
Fúvóka		
	Tisztítófej Padlók és gépek tisztításához	0913031270
Csatlakozóg yűrű		
	Csatlakozó gyűrű Csatoló elemként az univerzális adapterhez, valamint az elágazó idomhoz Alapfelszereltség minden forgácselzívó berendezésnél	0913031300*

* Önkiszolgáló csomagolás

SPA 1101
SPA 1702 W
SPA 2002 W
SPA 2002 D



Szívócsövek	Elszívó tömlők, Ø 100 mm		
	7854018544	7854112915	7854115035
			
	2,5 m	5 m	10 m
Adapter és csatlakozások	0910058010-val		
			
	Multi adapter elszíváshoz		
Fejező és gérvágó fűrészek			
KS 216 M Lasercut, KGS 216 M, KGS 254 M			•
KS 254 Plus, KS 305 Plus			•
KGS 216 Plus, KGS 254 Plus, KGS 254 I Plus, KGS 315 Plus	•		
KGT 300			•
KGT 501 0910009249 elszívó berendezéssel	•		
Alsó elrendezésű vonókörfűrészek			
UK 290, UK 333 opcionálisan a kétpontos elszíváshoz 0910064371-gyel	•		
Precíziós körfűrészek			
PK 200 0910017608 elszívó berendezéssel	•		
PK 255 opcionálisan a kétpontos elszíváshoz 910014374-gyel	•		
Asztali körfűrészek			
TS 250 opcionálisan a kétpontos elszíváshoz 0910061127-tel			•
TKHS 315 C, TKHS 315 M	•		
Építőipari körfűrészek			
BKS 400 Plus, BKS 450 Plus 0910008749 elszívó csatlakozással	•		
BKH 450 Plus 0910006690 elszívó csatlakozással	•		
Gyalugépek			
HC 260 C	•		
DH 330	0913031288 univerzális adapterrel		
Szalagfűrészek			
BAS 260 Swift; BAS 317 Precision	•		
BAS 505 G	•		