

## Támasztókönyök

Csoport: 1326

### Alkalmazás

Derékszögű konzolok keresztirányú megtámasztása. Alapvetően mindenfajta csőrögítésnél fellépnek keresztirányú terhelések, elsősorban derékszög konzolok és csúszkák együttes alkalmazásakor. Ezeket a csőirányú erőket feltétlenül fel kell fogni támasztókönyökökkel. Oldalirányú megtámasztás hiányában rendkívül nagy a veszélye annak, hogy a derékszög tartó dübeleit a csőirányú erők kitépik a falból.

### Szerelés

A táblázatban javasolt hatlapfejű csavarral a derékszög tartón külön erre szánt furathoz kell rögzíteni.

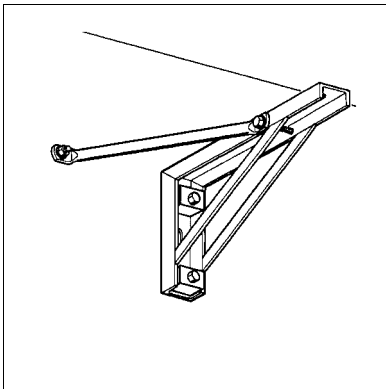

### Műszaki adatok

Típus	Ajánlott csavarok saroktartókhöz való rögzítéshez	Engedélyezett húzó- és nyomóerő
St 300/200	M10 x 80	7,0 kN
St 550/350	M10 x 80	7,0 kN
St 725/400	M10 x 100	12,0 kN
St 880/550	M10 x 100	12,0 kN

Anyag: Menetes cső DIN 2440, hidegen alakított, horganyzott

Típus	Cső	Szár-hossz	Furat [mm]	G [kg]	Csom. egység [db]	Cikkszám
St 300/200	R $\frac{3}{8}$ "	285	11	0,26	10	<b>125967</b>
St 550/350	R $\frac{1}{2}$ "	490	11	0,50	10	<b>125994</b>
St 725/400	R $\frac{3}{4}$ "	530	11	0,90	10	<b>151908</b>
St 880/550	R $\frac{3}{4}$ "	740	11	1,17	10	<b>151892</b>